

PAYS DE LA LOIRE
MADE IN FRANCE

PORTES D'ENTRÉE PVC / ALUMINIUM / ACIER / BOIS

Créons sur-mesure votre cadre de vie



JANNEAU
menuisier créateur

UNE MARQUE DU GROUPE JANNEAU



CHOISIR LE RÉSEAU JANNEAU MENUISIER CRÉATEUR

JANNEAU, une âme d'artisan.

En 1973, lorsqu'il fonde son entreprise, Henri JANNEAU met en œuvre une vision de l'artisanat tournée vers l'avenir et sans concession sur le savoir-faire du métier. Son projet se construit jour après jour en s'appuyant sur une fabrication 100% française. Grâce à sa passion pour la menuiserie, le petit atelier situé au cœur de la région nantaise grandit pour devenir un acteur majeur sur tout le territoire.

En effet, c'est bien l'exigence de la qualité qui fait le succès de l'entreprise familiale JANNEAU depuis 50 ans. En alliant un savoir-faire artisanal à la performance des procédés industriels, nos menuisiers produisent des produits de grande qualité en les dotant des meilleures technologies actuelles. Qu'elles soient en PVC, Aluminium, Acier ou Bois, les fenêtres et portes JANNEAU sont fabriquées en France et répondent toutes aux critères rigoureux des différents labels et normes en vigueur.

Avec 100 000 menuiseries réalisées par an, 7 unités de production et 120 points de vente, les femmes et les hommes qui font Janneau n'oublient pas pour autant leur âme d'artisan. Votre patrimoine est unique, nos Menuisiers Créateurs sont toujours à votre écoute pour mieux le valoriser. De la conception à la pose, ils placent toute leur expertise à l'intérieur de votre projet avec des produits durables et made in France.

À vos côtés à chaque étape de votre projet.

Votre cadre de vie ne ressemble à nul autre ! Alors, pour mener à bien votre projet, votre Menuisier Créateur Janneau vous accompagne afin de vous offrir la solution qui s'adapte à vos besoins et vos envies. Durable, performante et sur-mesure, celle-ci épouse les contours de vos ouvertures à la perfection.

Sommaire

4 / Le choix du sur-mesure

6 / Les Contemporaines

- 8 - Collection Anniversaire - Aluminium
- 16 - Collection HYLLIADE - PVC
- 26 - Collection BeL'M - Aluminium - PVC - Bois - Mixte Aluminium / Bois

36 / Les Lumineuses

- 38 - Collection LUMIS - PVC - Bois

58 / Les Intemporelles

- 60 - Collection Anniversaire - Aluminium
- 64 - Collection HYLLIADE - PVC
- 70 - Collection LES CAPITALES - PVC
- 80 - Collection BeL'M - Aluminium - PVC - Bois - Mixte Aluminium / Bois

90 / Bien choisir votre porte d'entrée

- 91 - Le choix du matériau
- 96 - Le sur-mesure : les portes créatives, les différents agencements, la sécurité, la maison connectée, les vitrages, les couleurs, les accessoires

LAISSEZ PLACE À VOTRE IMAGINATION !

Et retrouvez notre configurateur de porte d'entrée sur **janneau.com**.

En quelques clics, visualisez votre porte en fonction du modèle, de la couleur et des accessoires que vous avez sélectionnés.

Le choix du sur-mesure

Parce que la porte d'entrée est le reflet des styles de vie et des tendances architecturales de votre habitat, nous varions les styles et développons des collections de portes qui vous donnent le choix... le sur-mesure n'est pas une question de détails!

+ de **180**
modèles...

... et autant de possibilités de personnaliser votre porte grâce à un large panel de coloris et d'accessoires. Nous vous offrons l'opportunité de créer une porte unique.

Laissez-vous séduire par 3 grandes collections

1 / Les Contemporaines

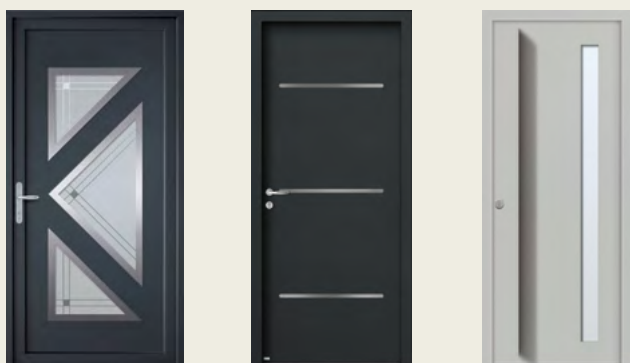

2 / Les Lumineuses

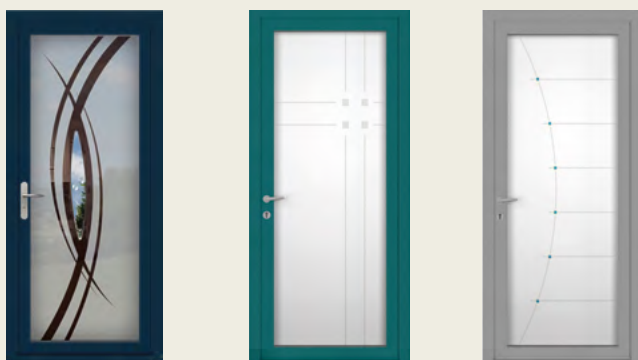

3 / Les Intemporelles



*L'esthétique intérieure est parfois différente,
demandez à votre revendeur.*

Le choix de la durabilité

Nous inscrivons notre production de menuiseries Bois, PVC et Aluminium dans une démarche respectueuse de l'environnement. Dans le choix des matières premières et dans leur mise en œuvre, nous sommes soucieux du respect de notre engagement.

Le choix de la sécurité

Votre porte d'entrée garantit la sécurité de votre habitation. La qualité selon nous, c'est la combinaison de profils performants, de quincaillerie traitée titane et d'un vitrage renforcé.

Le choix de l'innovation

Notre cellule Recherche & Développement a pour mission la conception de portes innovantes et l'amélioration continue des produits Janneau : des portes connectées, des ensembles composés, des portes en formes, des monoblocs...

Le choix du fabriqué en France

PAYS DE LA LOIRE
MADE IN FRANCE

Nos portes d'entrée sont fabriquées exclusivement en France, au cœur de la région nantaise, et distribuées via des réseaux locaux. De la fabrication à la pose, nous nous attachons à respecter le savoir-faire à la française.

Le choix du matériau

BOIS

Authenticité - esthétisme - chaleureux - naturellement isolant

PVC

Résistance - légèreté - entretien

ALUMINIUM

Solidité - modernité - élégance - large palette de couleurs

ACIER

Accessibilité - robustesse

Le choix du budget

Parce qu'une belle porte d'entrée élégante et chic ne rime pas forcément avec budget important, nous élaborons pour vous des modèles stylés, qui conviendront à tous les budgets.

*Les rainures décalées
et l'insert inox en forme
géométrique confèrent
un style très moderne
tout en donnant du
caractère à la porte.*

Aurélia
*Gris télégris 4,
poignée de tirage.*



1 / Les Contemporaines

Résolument modernes, les Contemporaines aiment la mixité des motifs et des matières. Dans l'air du temps, le style contemporain se veut épuré et vient signer votre volonté de modernité.

Lignes simples mais conviviales, déco moderne mais colorée, nos portes d'entrée sont à la recherche du confort, de la fonctionnalité et de l'esthétique pratique.

Le style moderne n'existe pas que par le gris, le noir et le blanc ! Osez la différence avec la diversité de nos couleurs, c'est le meilleur moyen de personnaliser votre habitation.

Collection Anniversaire

*Depuis plus de 50 ans, nous conservons notre âme d'artisan grâce au savoir-faire de femmes et d'hommes passionnés par leur métier. Aussi, nous avons décidé de leur rendre hommage avec la **Collection Anniversaire** de portes d'entrée monobloc. Pour donner un visage à cette collection, chaque porte a été nommée d'après une collaboratrice ayant participé à l'histoire du Groupe JANNEAU.*



Alexandra
P. 15



Anaïs
P. 10

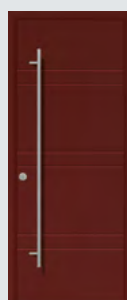

Angélique
P. 15



Anne
P. 10



Aurélia
P. 11

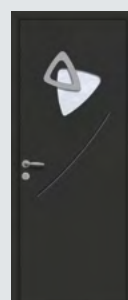

Cécile
P. 12



Charlotte
P. 11

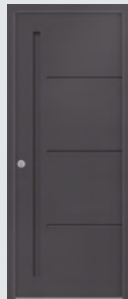

Christelle
P. 15



Christine
P. 12

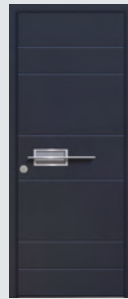

Claudine
P. 13

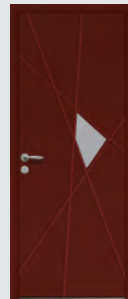

Corinne
P. 14

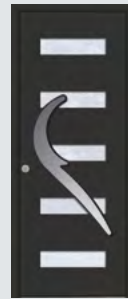

Élisabeth
P. 11



Élodie
P. 9

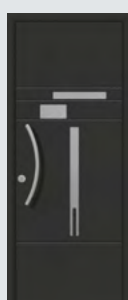

Emmanuelle
P. 12



Katia
P. 10



Marie
P. 9



Marina
P. 9

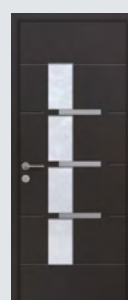

Nadia
P. 11



Nadine
P. 15



Nathalie
P. 13



Pauline
P. 13



Sabrina
P. 12



Sandra
P. 14



Sophie
P. 10

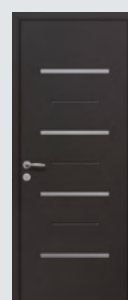

Sylvie
P. 9

Collection Anniversaire



AUTRES OPTIONS DE VITRAGE

*Décor fusion
pilé V8PIL9
bleu et jaune* *Décor fusion
V8SPA9
rouge et blanc*

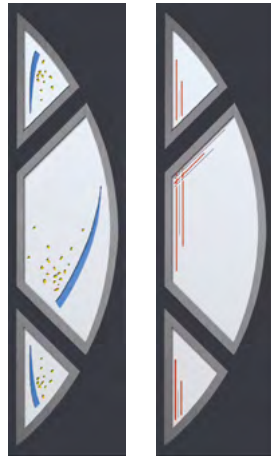

Marina

*Pièces métalliques en applique
(en option)
Sablage uni (de base)
H max: 2383 mm - H min: 1984 mm
L max: 1113 mm - L min: 829 mm
Coef. Ud: 1,4*



AUTRES OPTIONS DE VITRAGE

*Décor
sablage
V7SAB23* *Décor
sablage
V8SIL6*

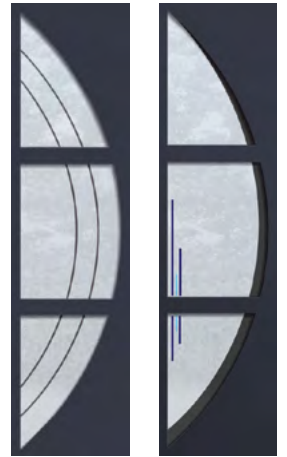

Marie

*H max: 2383 mm
H min: 1984 mm
L max: 1113 mm
L min: 768 mm
Coef. Ud: 1,4
Poignée de tirage
en option*



AUTRES OPTIONS DE VITRAGE

*Décor fusion
sablage V8.16*



Élodie

*Pièces métalliques en applique
(en option)
Sablage uni (de base)
H max: 2383 mm
H min: 2044 mm
L max: 1113 mm
L min: 829 mm
Coef. Ud: 1,5*

Collection Anniversaire



Poignée intégrée laquée
à la couleur de la porte
(modèles Anne et Anais)

Anne
Sablage uni (de base)
H max: 2383 mm
H min: 1984 mm
L max: 1113 mm
L min: 787 mm
Coef. Ud: 1,4



Anais
Sablage uni (de base)
H max: 2383 mm
H min: 1984 mm
L max: 1113 mm
L min: 787 mm
Coef. Ud: 1,4



AUTRES OPTIONS DE VITRAGE
Décor sablage
V7SAB3 Sablage uni (de base)



Sophie
Pièces métalliques en applique
(en option)
Décor fusion V8SPA3 (en option)
H max: 2383 mm - H min: 1988 mm
L max: 1113 mm - L min: 877 mm
Coef. Ud: 1,4



AUTRES OPTIONS DE VITRAGE
Décor sablage
V8SILI6 Sablage uni (de base)



Poignée inox design
à l'extérieur (modèles
Elisabeth et Charlotte)

Katia
Décor sablage V7SAB33
(en option)
H max: 2383 mm
H min: 1984 mm
L max: 1113 mm
L min: 743 mm
Coef. Ud: 1,3

Collection Anniversaire



AUTRES OPTIONS DE VITRAGE

Décor sablage V7SAB52 *Décor fusion sablage* V8SIL3I

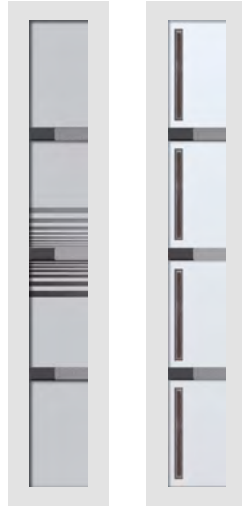

Nadia

Pièces métalliques en applique (en option)
Sablage uni (de base)
H max: 2383 mm - H min: 1984 mm
L max: 1113 mm - L min: 753 mm
Coef. Ud: 1,4



Aurélia

H max: 2383 mm
H min: 1984 mm
L max: 1113 mm
L min: 743 mm
Coef. Ud: 1,15

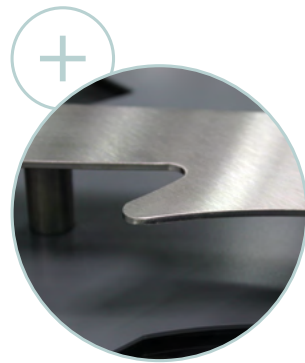

Poignée inox design à l'extérieur
(modèles Elisabeth et Charlotte)

Élisabeth

Sablage uni (de base)
H max: 2383 mm
H min: 1984 mm
L max: 1113 mm
L min: 743 mm
Coef. Ud: 1,4



Charlotte

Sablage uni (de base)
H max: 2383 mm
H min: 1984 mm
L max: 1113 mm
L min: 755 mm
Coef. Ud: 1,3

Collection Anniversaire



Emmanuelle
H max: 2383 mm
H min: 1984 mm
L max: 1113 mm
L min: 813 mm
Coef. Ud: 1,15
Poignée de tirage
en option

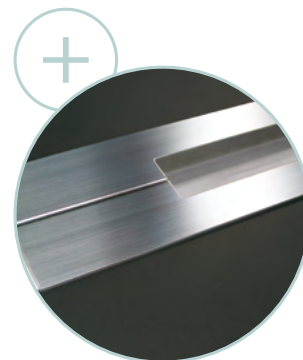

Poignée en inox incrustée
à l'extérieur

Christine
H max: 2383 mm
H min: 1984 mm
L max: 1113 mm
L min: 787 mm
Coef. Ud: 1,15



Poignée en inox incrustée
à l'extérieur

Sabrina
Sablage uni (de base)
H max: 2383 mm
H min: 1984 mm
L max: 1113 mm
L min: 787 mm
Coef. Ud: 1,2



Poignée en inox incrustée
à l'extérieur

Claudine
H max: 2383 mm
H min: 1984 mm
L max: 1113 mm
L min: 787 mm
Coef. Ud: 1,15

Collection Anniversaire



Pauline
Sablage uni (de base)
H max: 2383 mm
H min: 1984 mm
L max: 1113 mm
L min: 743 mm
Coef. Ud: 1,2



Nathalie
H max: 2383 mm
H min: 2090 mm
L max: 1113 mm
L min: 753 mm
Coef. Ud: 1,15



Cécile
Sablage uni (de base)
H max: 2383 mm
H min: 1984 mm
L max: 1113 mm
L min: 833 mm
Coef. Ud: 1,2

Claudine
Gris anthracite RAL 7016
granité mat, rainures faces
intérieure et extérieure,
poignée en inox incrustée
en extérieur de base.



CONTEMPORAINES ALUMINIUM

Collection Anniversaire

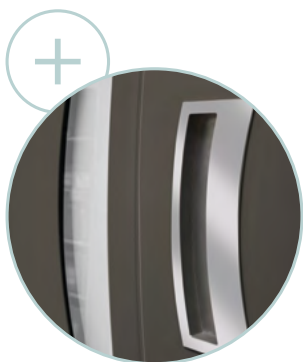

Poignée en inox incrustée
à l'extérieur

Sandra

*Sablage uni (de base)
H max: 2383 mm
H min: 1984 mm
L max: 1113 mm
L min: 787 mm
Coef. Ud: 1,3*



Corinne

*H max: 2383 mm
H min: 1983 mm
L max: 1113 mm
L min: 773 mm
Coef. Ud: 1,15*



Sandra
*Gris anthracite RAL 7016
granité mat, sablage uni
(de base), vitrage imprimé
de base, poignée en inox
incrustée en extérieur.*



Sylvie

*H max: 2383 mm
H min: 1983 mm
L max: 1113 mm
L min: 743 mm
Coef. Ud: 1,15*

Collection Anniversaire



Poignée intégrée laquée
à la couleur de la porte

Christelle

*H max: 2383 mm
H min: 1983 mm
L max: 1113 mm
L min: 787 mm
Coef. Ud: 1,15*



Nadine

*H max: 2383 mm
H min: 1983 mm
L max: 1113 mm
L min: 743 mm
Coef. Ud: 1,15
Poignée de tirage
en option*



Alexandra

*H max: 2383 mm
H min: 1983 mm
L max: 1113 mm
L min: 743 mm
Coef. Ud: 1,1
Poignée de tirage
en option*



Angélique

*H max: 2383 mm
H min: 1983 mm
L max: 1113 mm
L min: 743 mm
Coef. Ud: 1,15
Poignée de tirage
en option*

CONTEMPORAINES PVC

Collection Hylliade



Andromaque
P. 17



Asios
P. 19



Briséis
P. 23



Cassandre
P. 20

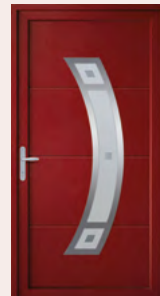

Chriséis
P. 22



Cyrène
P. 17



Diomède
P. 18



Hercule
P. 28



Hermès
P. 20



Hyria
P. 24

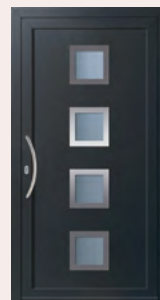

Maéra
P. 20



Mycènes
P. 22



Pâris
P. 18



Pénélope
P. 17



Sparte
P. 24



Troie
P. 21



Ulysse
P. 17



Xanthos
P. 21



Ces symboles indiquent les coloris disponibles
pour chaque modèle de porte Hylliade.
Se référer en page 100 du catalogue. Laissez-vous guider!

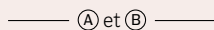

Ces lettres indiquent les familles de composition des panneaux.
Se référer en page 91 du catalogue.

CONTEMPORAINES PVC
Collection Hylliade



AUTRE OPTION
DE VITRAGE

SPI



⊙ (A)

Ulysse
Vitrage RIA (en option)
H max: 2288 mm
H min: 1988 mm
L max: 1166 mm
L min: 816 mm
Coef. Ud: 1,1



⊙ (A)

Pénélope
Vitrage SPI (en option)
H max: 2288 mm
H min: 1988 mm
L max: 1166 mm
L min: 816 mm
Coef. Ud: 1,1
Poignée de tirage
en option



AUTRE OPTION
DE VITRAGE

Vitrage AND



★ (A)

Andromaque
Vitrage Satinovo (en option)
H max: 2288 mm
H min: 1998 mm
L max: 1166 mm
L min: 826 mm
Coef. Ud: 1,1



◆ (B)

Cyrène
Vitrage Satinovo (de base)
Insert inox intérieur et
extérieur (en option)
H max: 2330 mm
H min: 1958 mm
L max: 1159 mm
L min: 881 mm
Coef. Ud: 1,1



AUTRE OPTION
DE VITRAGE

Vitrage DIO



Diomède

Vitrage Satinovo (en option)

H max: 2288 mm

H min: 1938 mm

L max: 1166 mm

L min: 665 mm

Coef. Ud: 1,1



AUTRE OPTION
DE VITRAGE

Vitrage RIO



Pâris

Vitrage UNI (en option)

H max: 2288 mm

H min: 1938 mm

L max: 1166 mm

L min: 665 mm

Coef. Ud: 1,1

CONTEMPORAINES PVC
Collection Hylliade



Asios

Vitrage ASI (en option)

H max: 2288 mm

H min: 1938 mm

L max: 1166 mm

L min: 716 mm

Coef. Ud: 1,1

*Sublimez votre habitat
avec ce modèle haut en
couleur et son vitrage
qui illuminera votre
intérieur.*

Asios

*Rouge foncé structuré,
vitrage ASI en option,
rainures sur face extérieure
uniquement, poignée Botticelli
inox en option.*



CONTEMPORAINES PVC
Collection Hylliade



Cassandra
Vitrage Master Carré
(de base)
H max: 2288 mm
H min: 1938 mm
L max: 1166 mm
L min: 986 mm
Coef. Ud: 1,1
Poignée de tirage
en option



AUTRE OPTION
DE VITRAGE

Vitrage ZUT



Maéra
Vitrage Master Carré
(de base)
H max: 2288 mm
H min: 1938 mm
L max: 1166 mm
L min: 665 mm
Coef. Ud: 1,1
Poignée de tirage
en option



Hermès
Vitrage HER (en option)
H max: 2288 mm
H min: 1865 mm
L max: 1166 mm
L min: 866 mm
Coef. Ud: 1,1
Poignée de tirage
en option

CONTEMPORAINES PVC
Collection Hylliade



AUTRE OPTION
DE VITRAGE

Vitrage ARE



★ (A)

Arès

Vitrage PUP (en option)
H max: 2288 mm
H min: 1865 mm
L max: 1166 mm
L min: 866 mm
Coef. Ud: 1,1



○ (A)

Troie

Vitrage LAO (en option)
H max: 2288 mm
H min: 1865 mm
L max: 1166 mm
L min: 666 mm
Coef. Ud: 1,1



★ (A)

Xanthos

Vitrage XAN (en option)
H max: 2288 mm
H min: 1865 mm
L max: 1166 mm
L min: 806 mm
Coef. Ud: 1,1

CONTEMPORAINES PVC
Collection Hylliade



○ (A)

Chriséis
Vitrage SEI (en option)
H max: 2288 mm
H min: 1865 mm
L max: 1166 mm
L min: 806 mm
Coef. Ud: 1,1

Motif figé quel que soit le sens de la poignée



AUTRE OPTION
DE VITRAGE
Vitrage ZOE



○ (A)

Mycènes
Vitrage clair (en option)
H max: 2288 mm
H min: 2028 mm
L max: 1166 mm
L min: 891 mm
Coef. Ud: 1,2



★ (A)

Hercule
Vitrage POL (en option)
H max: 2288 mm
H min: 1865 mm
L max: 1166 mm
L min: 916 mm
Coef. Ud: 1,2

CONTEMPORAINES PVC
Collection Hylliade



Motif figé quel que soit le sens de la poignée



Briséis

Vitrage BRI (en option)

H max: 2288 mm

H min: 1865 mm

L max: 1166 mm

L min: 826 mm

Coef. Ud: 1,1

Briséis

*Brun chocolat structuré,
vitrage BRI en option, cadre
alunox faces intérieure et
extérieure de base, poignée
Verona inox en option.*



CONTEMPORAINES PVC

Collection Hylliade

Les fusing (technique de verre fusionné) sont personnalisables: blanc, bleu, rouge ou gris

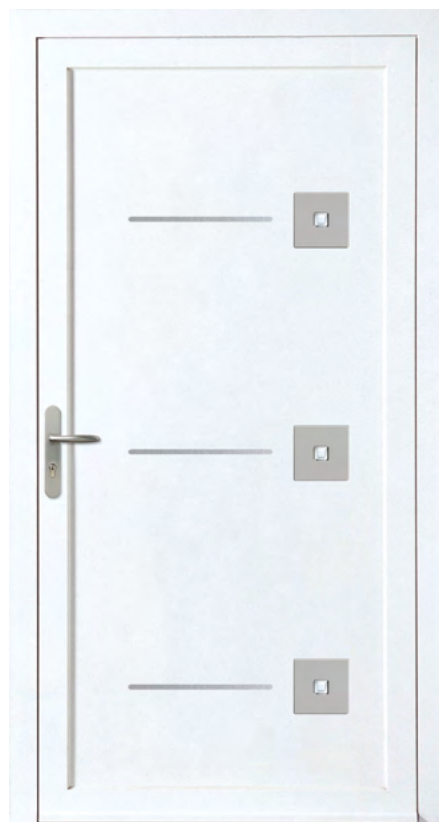

Hyria

Vitrage Satinovo (de base)

Fusing blanc (en option)

Insert inox en applique sur les couleurs plaxées (en option)

Inserts inox affleurants sur le blanc (en option)

H max : 2330 mm

H min : 1865 mm

L max : 1159 mm

L min : 941 mm

Coef. Ud : 1,1



Sparte

Insert inox extérieur de base

Insert inox intérieur (en option)

Insert inox en applique sur

les couleurs plaxées (en option)

Inserts inox affleurants sur

le blanc (en option)

H max : 2330 mm

H min : 1865 mm

L max : 1159 mm

L min : 916 mm

Coef. Ud : 1,1

Hyria

Gris anthracite mat, vitrage Satinovo de base, fusing blanc en option, insert inox en applique et poignée New-York inox en option.

CONTEMPORAINES PVC
Collection Hylliade



Collection BeL'M

BOIS



Constance
(Coef. Ud : 0,76)
P. 27



Pérenne
(Coef. Ud : 0,75)
P. 27

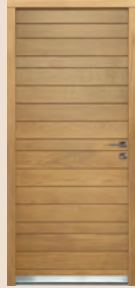

Belcastel
(Coef. Ud : 0,77)
P. 27

ALU



Germain
(Coef. Ud : 0,70)
P. 28



Graphite
(Coef. Ud : 0,69)
P. 28



Sidéral
(Coef. Ud : 0,68)
P. 28

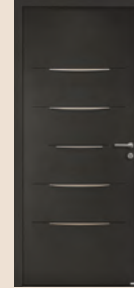

Alinéa
(Coef. Ud : 0,91)
P. 28



Phosphore
(Coef. Ud : 0,91)
P. 29

ALU



Origami
(Coef. Ud : 0,91)
P. 28



Hermione
(Coef. Ud : 0,91)
P. 29



Dorval
(Coef. Ud : 1,1)
P. 29



Poliade
(Coef. Ud : 1,1)
P. 29



Maquis
(Coef. Ud : 0,1)
P. 30



Lituane
(Coef. Ud : 1,1)
P. 30



Dédale
(Coef. Ud : 1,1)
P. 30



Alcyone
(Coef. Ud : 1,3)
P. 30



Siva
(Coef. Ud : 1,1)
P. 31

ALU



Apollo
(Coef. Ud : 1,3)
P. 31



Albe
(Coef. Ud : 1,3)
P. 31

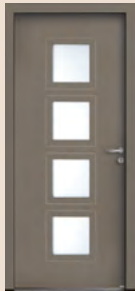

Marsa
(Coef. Ud : 1,3)
P. 31



Albe Mixte
(Coef. Ud : 1,4)
P. 32



Alinéa Mixte
(Coef. Ud : 0,97)
P. 32

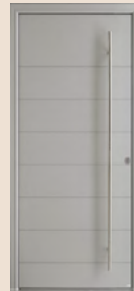

Phosphore Mixte
(Coef. Ud : 0,97)
P. 32



Marsa Mixte
(Coef. Ud : 1,4)
P. 32

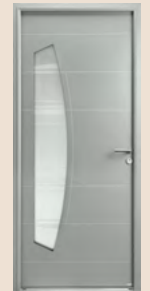

Virgule Mixte
(Coef. Ud : 1,2)
P. 33

MIXTE

MIXTE



Léry Mixte
(Coef. Ud : 1,61)
P. 33



Sélène Mixte
(Coef. Ud : 1,5)
P. 33



Panthère
(Coef. Ud : 1,1)
P. 34



Dream
(Coef. Ud : 1,1)
P. 34



Équation
(Coef. Ud : 1,1)
P. 34



Marelle
(Coef. Ud : 1,5)
P. 34



Abscisse-Evo
(Coef. Ud : 1,4)
P. 35



Haro
(Coef. Ud : 1,4)
P. 35

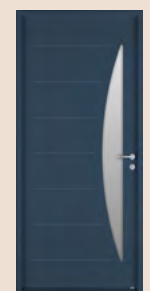

Hexagone-Evo
(Coef. Ud : 1,4)
P. 35

ACIER

CONTEMPORAINES BOIS
Collection BeL'M



Constance
BOIS ABSOLU 100
Coef. Ud : 0,76



Pérenne
BOIS ABSOLU 100
Coef. Ud : 0,75



Belcastel
BOIS 100
Coef. Ud : 0,77

Constance
Accoya gris lunaire



Collection BeL'M



Germain
ALU 100
Coef. Ud : 0,70



Graphite
ALU 100
Coef. Ud : 0,69



Sidéral
ALU 100
Coef. Ud : 0,68



Alinéa
ALU 80
Coef. Ud : 0,91



Origami
ALU 80
Coef. Ud : 0,91

Collection BeL'M



Hermione
ALU 80
Coef. Ud : 0,91



Phosphore
ALU 80
Coef. Ud : 0,91



Dorval
ALU 60
Coef. Ud : 1,1



Poliade
ALU 60
Coef. Ud : 1,1

Collection BeL'M



Maquis
ALU 80
Coef. Ud : 1,1



Lituane
ALU 80
Coef. Ud : 1,1



Dédale
ALU 80
Coef. Ud : 1,1



Alcyone
ALU 60
Coef. Ud : 1,3

Collection BeL'M



Siva
ALU 80
Coef. Ud : 1,1



Apollo
ALU 60
Coef. Ud : 1,2



Albe
ALU 60
Coef. Ud : 1,3



Marsa
ALU 60
Coef. Ud : 1,3

CONTEMPORAINES
MIXTE ALUMINIUM / BOIS

Collection BeL'M



Albe Mixte
MIXTE ALU/BOIS
Coef. Ud : 1,4



Alinéa Mixte
MIXTE ALU/BOIS
Coef. Ud : 0,97



Phosphore Mixte
MIXTE ALU/BOIS
Coef. Ud : 0,97



Marsa Mixte
MIXTE ALU/BOIS
Coef. Ud : 1,4

Collection BeL'M



Marsa Mixte
Gris 7039 satiné



Virgule Mixte
MIXTE ALU/BOIS
Coef. Ud : 1,2



Léry Mixte
MIXTE ALU/BOIS
Coef. Ud : 1,61



Sélène Mixte
MIXTE ALU/BOIS
Coef. Ud : 1,6

CONTEMPORAINES ACIER
Collection BeL'M



Panthère
ACIER 48
Coef. Ud : 1,1



Dream
ACIER 48
Coef. Ud : 1,1



Équation
ACIER 48
Coef. Ud : 1,1



Marelle
ACIER 48
Coef. Ud : 1,5

Collection BeL'M



Abcisse-Evo
ACIER 48
Coef. Ud : 1,4



Haro
ACIER 48
Coef. Ud : 1,4

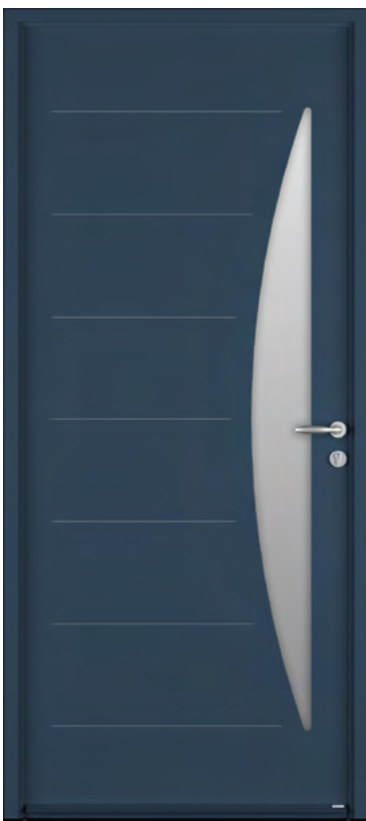

Hexagone-Evo
ACIER 48
Coef. Ud : 1,4

Haro
Gris 7022



À la fois lumineuse et design, la porte Halo saura répondre à vos envies d'originalité.

Iris 2
Cadre en PVC, gris argent structuré, poignée Verona inox.



2 / Les Lumineuses

Les Lumineuses, des portes d'entrée design en toute transparence.

La variété des vitrages vous permet de satisfaire toutes vos envies de personnalisation et de faire de votre porte d'entrée une porte unique.

Amateur d'originalité, laissez pleinement pénétrer la lumière dans votre intérieur en choisissant une porte entièrement vitrée en PVC ou en bois, ponctuée de fines lames miroirs ou dotée de motifs audacieux.

LUMINEUSES PVC - BOIS

Collection Lumis



Aika
P. 42



Akane
P. 40

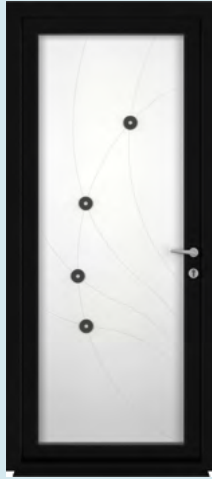

Bolduc
P. 42

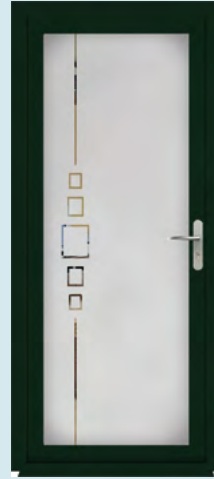

Bougeoir
P. 48

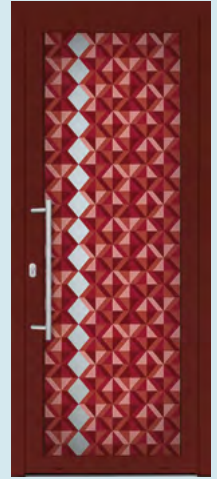

Braise
P. 57



Canyon
P. 52

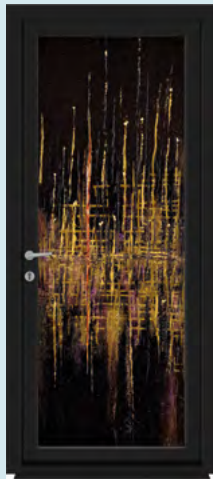

City Lights
P. 53



Clair Voie
P. 45



Cross
P. 44



Cyclone
P. 57

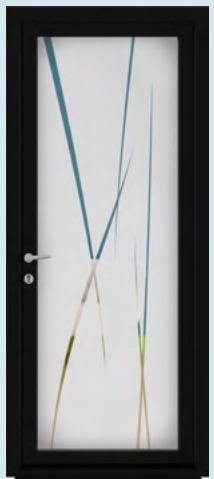

Faisceau
P. 46



Fleuron
P. 55

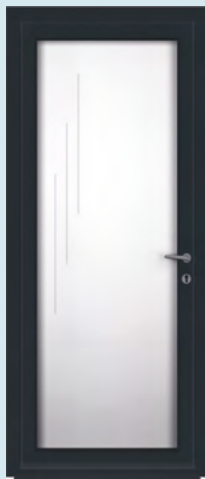

Glaw
P. 40



Horizon
P. 47



Iris
P. 52 & 54



Laser
P. 65



Link
P. 40

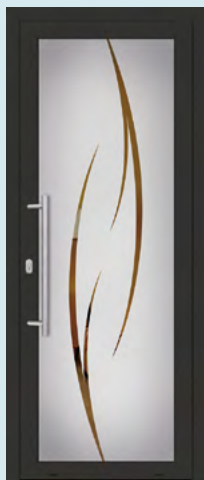

Lueur
P. 51



Marcia
P. 43

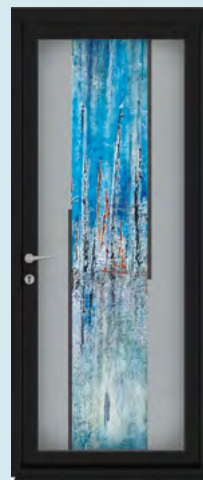

Marin
P. 53



Miroitement
P. 55

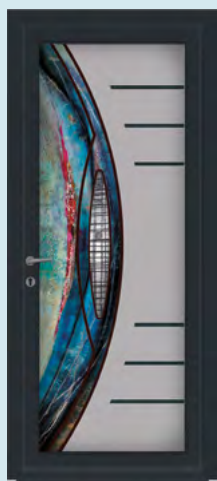

Neptune
P. 53



Phare
P. 50



Pupille
P. 56



Rayon
P. 56

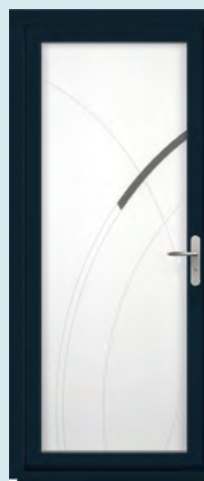

Rozo
P. 43



Scintillement
P. 56



Smiley
P. 40



Solar
P. 55

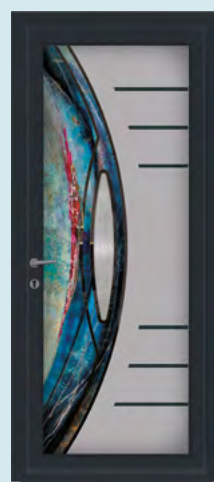

Terra
P. 53



Torche
P. 49



Tornade
P. 57

≡
DOUBLE VITRAGE

≡≡≡
TRIPLE VITRAGE

Collection Lumis



LA TIERCE

SF Sablé



Glaw

Vitrage sablé avec motif transparent
Coef. Ud PVC: 1,1
Coef. Ud Bois: 1,5



LES TIERCES

SF Link-a SF Link-b SF Link-c



Link

Vitrage imprimé opale avec sablage partiel pour le motif
Coef. Ud PVC: 1,1
Coef. Ud Bois: 1,5



LES TIERCES

SF Akane-a SF Akane-b SF Akane-c



Akane

Vitrage imprimé opale avec sablage partiel pour le motif
Coef. Ud PVC: 1,1
Coef. Ud Bois: 1,5



LES TIERCES

SF Smiley-a SF Smiley-b SF Smiley-c



Smiley

Vitrage imprimé opale avec sablage partiel pour le motif
Coef. Ud PVC: 1,1
Coef. Ud Bois: 1,5

Smiley

Cadre en bois chêne lasure
claire, double vitrage sablé,
sécurité 44² sur vitrage opale,
poignée rosace Verona inox.



Les modèles Glow, Link, Akane et Smiley sont en double vitrage : vitrage opale en face intérieure permettant d'éviter les zones transparentes.

Collection Lumis



LES TIERCES

SF Aïka SF Sablé



Aïka
Sablage toute hauteur avec cabochons bleus (en option sans plus-value)
Coef. Ud PVC: I,I

♥ Éléante et lumineuse, la porte Aïka permet de personnaliser votre façade en jouant la carte de la couleur et de l'originalité avec des incrustations de cabochons en fusing (technique de verre fusionné).



Rose clair



Rouge



Bleu



Vert



Jaune



Blanc



Gris (de base)



Violet



Noir transparent



LES TIERCES

SF Bolduc-a SF Bolduc-b SF Bolduc-c SF Bolduc-d SF Sablé



Bolduc
Sablage nuancé avec applications noires
Coef. Ud PVC: I,I



LA TIERCE

SF Sablé



==
Marcia
Vitrage sablé avec
motif transparent
Coef. Ud PVC: 1,1
Coef. Ud Bois: 1,5

Marcia
Cadre en PVC,
bleu acier RAL 5011 lisse mat,
double vitrage sécurité 44²





Votre entrée est très large ?

Optez pour une porte d'entrée tiercée ou pour un fixe dormant latéral vitré.

Positionnez le décor selon le sens d'ouverture de votre porte.



LES TIERCES

SF Cross-a SF Cross-b SF Cross-c SF Sablé



Cross

Sablage toute hauteur
Coef. Ud PVC: 1,1



LES TIERCES

SF Rozo-a SF Rozo-b SF Rozo-c



Rozo

Sablage nuancé avec
application noire
Coef. Ud PVC: 1,1



==

Clair Voie 1

Le décor est réalisé par sablage sur du vitrage clair
Coef. Ud PVC : 1,2
Coef. Ud Bois : 1,6



==

Clair Voie 2

Le décor est réalisé par sablage sur du vitrage dépoli acide pour plus d'intimité
Coef. Ud PVC : 1,2
Coef. Ud Bois : 1,6



==

Clair Voie 3

Le décor est une impression numérique gris anthracite sur du vitrage acide dépoli
Coef. Ud PVC : 1,2
Coef. Ud Bois : 1,6



==

Tierces Associées

Tous les modèles existent avec leur tierce

Clair Voie 3
vert mousse,
poignée Verona noire





Faisceau 1
Le décor est réalisé
par sablage sur du
vitrage clair
Coef. Ud PVC : 1,2
Coef. Ud Bois : 1,6



Faisceau 2
Le décor est réalisé
par sablage sur du
vitrage dépoli acide
pour plus d'intimité
Coef. Ud PVC : 1,2
Coef. Ud Bois : 1,6



Faisceau 3
Le décor est
une impression
numérique gris
anthracite sur du
vitrage acide dépoli
Coef. Ud PVC : 1,2
Coef. Ud Bois : 1,6



==

Horizon 1
Le décor est réalisé
par sablage sur du
vitrage clair
Coef. Ud PVC : 1,2
Coef. Ud Bois : 1,6



==

Horizon 2
Le décor est réalisé
par sablage sur du
vitrage dépoli acide
pour plus d'intimité
Coef. Ud PVC : 1,2
Coef. Ud Bois : 1,6



==

Horizon 3
Le décor est
une impression
numérique gris
anthracite sur du
vitrage acide dépoli
Coef. Ud PVC : 1,2
Coef. Ud Bois : 1,6



Bougeoir 1
Le décor est réalisé
par sablage sur du
vitrage clair
Coef. Ud PVC : 1,2
Coef. Ud Bois : 1,6



Bougeoir 2
Le décor est réalisé
par sablage sur du
vitrage dépoli acide
pour plus d'intimité
Coef. Ud PVC : 1,2
Coef. Ud Bois : 1,6



Bougeoir 3
Le décor est
une impression
numérique gris
anthracite sur du
vitrage acide dépoli
Coef. Ud PVC : 1,2
Coef. Ud Bois : 1,6



Torche 1
Le décor est réalisé
par sablage sur du
vitrage clair
Coef. Ud PVC : 1,2
Coef. Ud Bois : 1,6

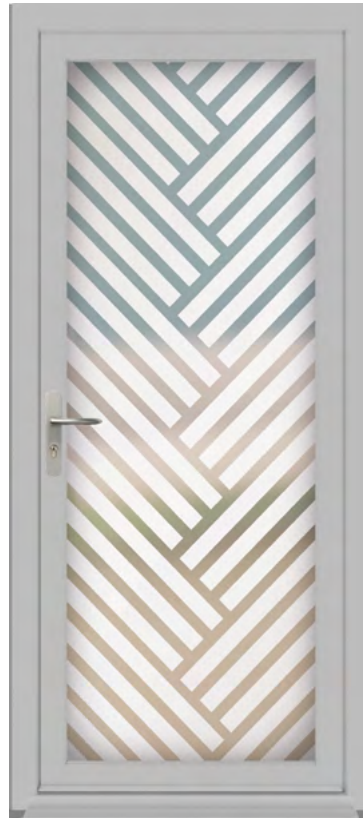

Torche 2
Le décor est réalisé
par sablage sur du
vitrage dépoli acide
pour plus d'intimité
Coef. Ud PVC : 1,2
Coef. Ud Bois : 1,6



Torche 3
Le décor est
une impression
numérique gris
anthracite sur du
vitrage acide dépoli
Coef. Ud PVC : 1,2
Coef. Ud Bois : 1,6



Phare 1

Le décor est réalisé par sablage sur du vitrage clair
Coef. Ud PVC : 1,2
Coef. Ud Bois : 1,6



Phare 2

Le décor est réalisé par sablage sur du vitrage dépoli acide pour plus d'intimité
Coef. Ud PVC : 1,2
Coef. Ud Bois : 1,6



Phare 3

Le décor est une impression numérique gris anthracite sur du vitrage acide dépoli
Coef. Ud PVC : 1,2
Coef. Ud Bois : 1,6

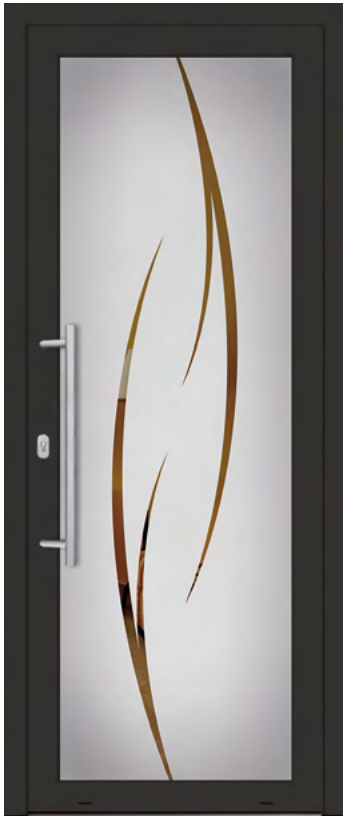

Lueur 1

Le décor est réalisé par sablage sur du vitrage clair
Coef. Ud PVC : 1,2
Coef. Ud Bois : 1,6



Lueur 2

Le décor est réalisé par sablage sur du vitrage dépoli acide pour plus d'intimité
Coef. Ud PVC : 1,2
Coef. Ud Bois : 1,6



Lueur 3

Le décor est une impression numérique gris anthracite sur du vitrage acide dépoli
Coef. Ud PVC : 1,2
Coef. Ud Bois : 1,6



**Décors réalisés par l'Artiste
Amandine MANGENOT
by VERRISSIMA**

Née en 1975 à Nancy, Amandine Mangenot est artiste plasticienne, matiériste et coloriste. Dans son atelier de Many en Moselle, l'artiste nous invite à pénétrer dans un univers où la matière règne en maître.

Son parcours, entre luxe et projets haut de gamme, lui permet de poser sa propre marque dans l'univers de l'Art. Depuis 2018, elle est reconnue membre actif d'Ateliers d'Art de France, valorisant les métiers d'art dans l'hexagone et à l'international. Les décors suivants sont réalisés par Amandine : IRIS 4 et 5, NEPTUNE, TERRA, CITY LIGHTS, MARIN, CANYON.

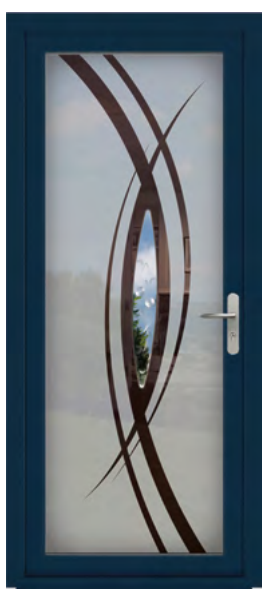

Iris 4

Vitrage Amandine Triple vitrage. Sablage sur vitrage clair Ellipse 100x700 mm inox poli miroir TOPAZ

Coef. Ud PVC : 1,2
Coef. Ud Bois : 1,6

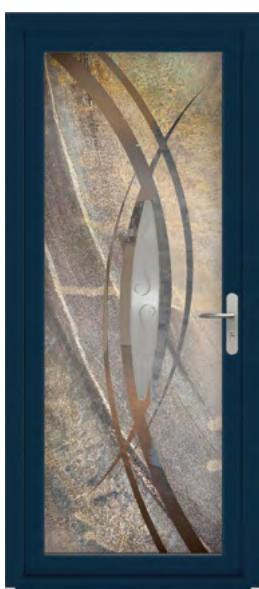

Iris 5

Amandine revisitée Impression numérique sur Triple vitrage clair Motif transparent Ellipse 100x700 mm inox brossé THEO

Coef. Ud PVC : 1,2
Coef. Ud Bois : 1,6



Canyon

Impression numérique (non transparent) sur vitrage clair. Insert inox brossé diam 100 mm. Liseret transparent autour de l'insert

Coef. Ud PVC : 1,2
Coef. Ud Bois : 1,6

Collection Lumis



Neptune
 Impression numérique
 (non transparent) sur
 vitrage dépoli acide.
 Ogive en imitation inox
 Coef. Ud PVC : 1,2
 Coef. Ud Bois : 1,6



Terra
 Impression numérique (non
 transparent) sur vitrage
 clair.
 Gris clair imprimé pour
 imiter le dépoli acide Ellipse
 100x700 mm inox brossé
 TERRA. Liseret transparent
 autour de l'ogive
 Coef. Ud PVC : 1,2
 Coef. Ud Bois : 1,6



Marin
 Impression numérique
 couleur sur vitrage dépoli
 acide (partie gris clair)
 Coef. Ud PVC : 1,2
 Coef. Ud Bois : 1,6



City Lights
 Impression numérique
 couleur (non transparent)
 sur vitrage clair
 Coef. Ud PVC : 1,2
 Coef. Ud Bois : 1,6

Collection Lumis



==

Iris 1

Le décor est réalisé par sablage sur du vitrage clair
Coef. Ud PVC : 1,2
Coef. Ud Bois : 1,6



==

Iris 2

Le décor est réalisé par sablage sur du vitrage dépoli acide pour plus d'intimité
Coef. Ud PVC : 1,2
Coef. Ud Bois : 1,6



==

Iris 3

Le décor est une impression numérique gris anthracite sur du vitrage acide dépoli
Coef. Ud PVC : 1,2
Coef. Ud Bois : 1,6

Iris 2
gris basalte,
poignée Verona inox





Solar
 Motif sablé
 avec impression
 céramique noire
 (sans partie
 transparente).
 Disponible
 également en
 blanche et 7016.
 Coef. Ud PVC : 1,2
 Coef. Ud Bois : 1,6



Fleuron
 Motif sablé
 avec impression
 céramique noire
 (sans partie
 transparente).
 Disponible
 également en
 blanche et 7016.
 Coef. Ud PVC : 1,2
 Coef. Ud Bois : 1,6



Miroitement
 Motif sablé
 avec impression
 céramique noire
 (sans partie
 transparente).
 Disponible
 également en
 blanche et 7016.
 Coef. Ud PVC : 1,2
 Coef. Ud Bois : 1,6



Pupille

*Impression numérique
gris anthracite sur
vitrage dépoli
acide (partie gris clair)
Ogive en imitation inox
Coef. Ud PVC : 1,2
Coef. Ud Bois : 1,6*



Rayon

*Impression numérique
gris anthracite et gris
clair pour imitation
vitrage dépoli acide
Coef. Ud PVC : 1,2
Coef. Ud Bois : 1,6*



Scintillement

*Impression céramique
blanche sur vitrage
dépoli acide.
Disponible également en
noir et 7016.
Coef. Ud PVC : 1,2
Coef. Ud Bois : 1,6*



Laser

*Motif sablé avec
impression céramique
noire (sans partie
transparente) sur vitrage
dépoli acide.
Disponible également en
blanche et 7016.
Coef. Ud PVC : 1,2
Coef. Ud Bois : 1,6*



Cyclone
Impression numérique
couleur (non
transparent)
sur vitrage clair
Coef. Ud PVC : 1,2
Coef. Ud Bois : 1,6



Tornado
Impression numérique
couleur (non
transparent)
sur vitrage clair
Coef. Ud PVC : 1,2
Coef. Ud Bois : 1,6



Braise
Impression céramique
rouge sur vitrage dépoli
acide.
Disponible également en
noir et 7016.
Coef. Ud PVC : 1,2
Coef. Ud Bois : 1,6

Cyclone
Blanc,
poignée Verona
blanche



Lorianne

Blanc trafic lisse mat, vitrage imprimé, sablage uni, grille Volutes intégré dans le triple vitrage, moulures rapportées, jet d'eau, poignée Verona inox.



3 / Les Intemporelles

Les Intemporelles traversent les années sans se démoder, au-delà des tendances. Ces portes d'entrée ont des lignes neutres et élégantes qui conviennent à tous les styles architecturaux.

Elles vous offrent également l'alliance parfaite entre expertise et savoir-faire à la française.

Composée de matériaux nobles et de finitions d'exception, cette collection est un concentré d'innovation et d'esthétisme.

Chics et élégantes, les portes Intemporelles sont des produits haut de gamme qui bénéficient de tout le savoir-faire du Groupe Janneau

INTEMPORELLES ALUMINIUM

Collection Anniversaire

*Depuis plus de 50 ans, nous conservons notre âme d'artisan grâce au savoir-faire de femmes et d'hommes passionnés par leur métier. Aussi, nous avons décidé de leur rendre hommage avec la **Collection Anniversaire** de portes d'entrée monobloc.*

Pour donner un visage à cette collection, chaque porte a été nommée d'après une collaboratrice ayant participé à l'histoire du Groupe Janneau.



Blandine
P. 48



Delphine
P. 47



Laetitia
P. 47

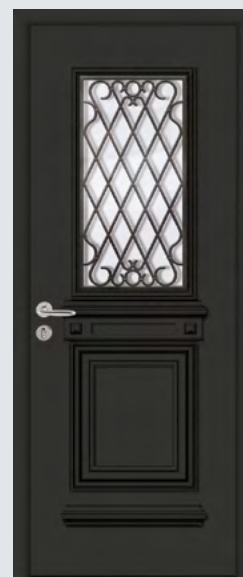

Lorianne
P. 47



Sandrine
P. 48



Virginie 1
P. 48



Virginie 3
P. 48



Virginie 5
P. 49

Collection Anniversaire



AUTRES OPTIONS DE VITRAGE

Décor sablage V7 Rozolo

Décor fusion V8 Iris



Delphine

Décor vitrail V0.17 (en option)
 H max: 2383 mm
 H min: 1984 mm
 L max: 1113 mm
 L min: 797 mm
 Coef. Ud: 1,5

Delphine
 Gris anthracite RAL 7016 granité mat, décor vitrail V4.5, jet d'eau et poignée de tirage BT7 inox en option.



AUTRE OPTION DE VITRAGE

Grille Volutes



Lorienne

Sablage uni (de base) avec grille Rustica intégrée dans le triple vitrage (en option)
 H max: 2179 mm
 H min: 2013 mm
 L max: 943 mm
 L min: 793 mm
 Coef. Ud: 1,4



AUTRES OPTIONS DE VITRAGE

Décor filet de Versailles

Décor vitrail V4 Bevel clair



Laëtitia

Delta mat (de base) avec un décor losange plomb gris V6 (en option)
 H max: 2383 mm
 H min: 1984 mm
 L max: 1113 mm
 L min: 792 mm
 Coef. Ud: 1,3

Collection Anniversaire



Virginie 1
Delta clair (de base)
avec petits bois rayonnants
(en option)
H max: 2383 mm
H min: 1984 mm
L max: 1113 mm
L min: 829 mm
Coef. Ud: 1,2



Virginie 3
Delta clair (de base)
H max: 2383 mm
H min: 1984 mm
L max: 1113 mm
L min: 829 mm
Coef. Ud: 1,3



Blandine
Sablage uni (de base)
H max: 2383 mm
H min: 1984 mm
L max: 1113 mm
L min: 793 mm
Coef. Ud: 1,4



AUTRES OPTIONS DE VITRAGE

Décor vitrail
V4 Bevel bleu,
rouge ou vert Décor filets
de Versailles Sablage uni
(de base)

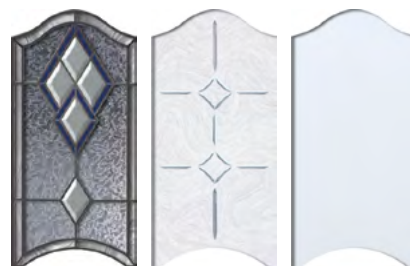

Sandrine
Décor fusion V8 Rozolo
(en option)
H max: 2383 mm
H min: 1984 mm
L max: 1113 mm
L min: 791 mm
Coef. Ud: 1,3

Collection Anniversaire



Virginie 5
Delta clair (de base)
H max: 2383 mm
H min: 1984 mm
L max: 1113 mm
L min: 829 mm
Coef. Ud: 1,4



Virginie 3
Blanc trafic RAL 9016
lisse mat, vitrage Delta
clair, imposte fixe vitrée
et poignée New York
inox de base

INTEMPORELLES PVC

Collection Hylliade



Achille
P. 67



Artémis
P. 66



Clymène
P. 65



Hadès
P. 68



Ménélas
P. 69

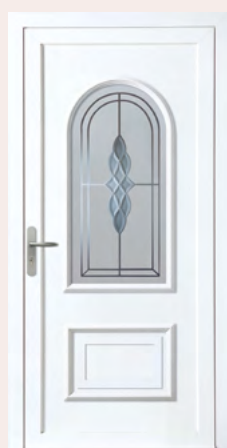

Méridon
P. 68



Pergame
P. 67



Pylos
P. 68

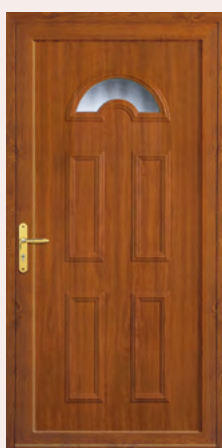

Thalie
P. 65



Thétis
P. 66



Ce symbole indique les coloris disponibles pour chaque modèle de porte Hylliade. Se référer en page 100 du catalogue. Laissez-vous guider!

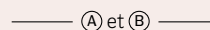

Ces lettres indiquent les familles de composition des panneaux. Se référer en page 91 du catalogue.

INTEMPORELLES PVC
Collection Hylliade



AUTRES OPTIONS DE VITRAGE
pour les modèles Clymène & Thalie

Vitrage ISO



*Modèles réalisables en panneau plein et
avec l'option de petits bois intégrés.*



Clymène

Vitrage sablé (en option)

H max: 2288 mm

H min: 1948 mm

L max: 1166 mm

L min: 876 mm

Coef. Ud: 1,1



Thalie

Vitrage sablé (en option)

H max: 2288 mm

H min: 1948 mm

L max: 1166 mm

L min: 876 mm

Coef. Ud: 1,0

INTEMPORELLES PVC

Collection Hylliade



AUTRES OPTIONS DE VITRAGE

Vitrage DUO

Vitrage ISO

Modèle également disponible en panneau plein et réalisable avec l'option de petits bois intégrés



Thétis

Vitrage Listral 200 (de base)

H max: 2288 mm

H min: 1948 mm

L max: 1166 mm

L min: 876 mm

Coef. Ud: 1,2



AUTRES OPTIONS DE VITRAGE

Vitrage GAB

Vitrage REM

Vitrage GEO



Modèle également disponible en panneau plein et réalisable avec l'option de petits bois intégrés



Artémis

Vitrage Satinovo (en option)

H max: 2288 mm

H min: 1928 mm

L max: 1166 mm

L min: 876 mm

Coef. Ud: 1,1



AUTRES OPTIONS DE VITRAGE

Vitrage TAC

Modèle également disponible
en panneau plein

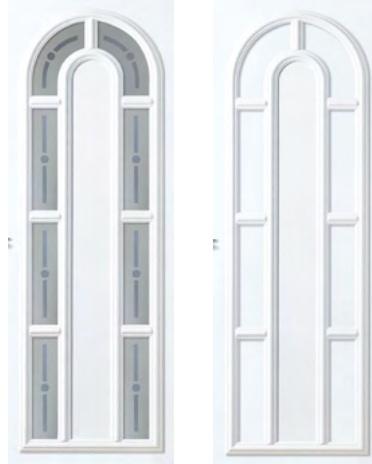

Achille

Vitrage DUO (en option)

H max: 2288 mm

H min: 1938 mm

L max: 1166 mm

L min: 876 mm

Coef. Ud: 1,2



AUTRE OPTION DE VITRAGE

Vitrage MIE



Pergame

Vitrage LUX (en option)

H max: 2288 mm

H min: 1898 mm

L max: 1166 mm

L min: 876 mm

Coef. Ud: 1,1

Collection Hylliade



AUTRES OPTIONS DE VITRAGE

Vitrage TAC



Vitrage LIA



Vitrage LIX



Mérion

Vitrage LUX (en option)

H max: 2288 mm

H min: 1888 mm

L max: 1166 mm

L min: 876 mm

Coef. Ud: 1,1



Hadès

Vitrage DIL (en option)

H max: 2288 mm

H min: 1865 mm

L max: 1166 mm

L min: 876 mm

Coef. Ud: 1,1



AUTRE OPTION DE VITRAGE

Vitrage ARE



Pylos

Vitrage PUP (en option)

H max: 2288 mm

H min: 1838 mm

L max: 1166 mm

L min: 866 mm

Coef. Ud: 1,1

INTEMPORELLES PVC
Collection Hylliade



Ménélas

Panneau plein (en option)

H max: 2288 mm

H min: 1865 mm

L max: 1166 mm

L min: 876 mm

Coef. Ud: 1,1

AUTRES OPTIONS DE VITRAGE

Vitrage MAI

Vitrage BIO



Ménélas
*Blanc, vitrage Satinovo
et poignée Verona Inox
en option.*

Collection Les Capitales

Découvrez la collection Capitales : votre entrée, votre signature.

Votre porte d'entrée est le premier signe de bienvenue que vous offrez à vos visiteurs, une affirmation de style qui allie sécurité, esthétique et personnalité.

Nos portes Capitales sont conçues pour vous permettre de créer cette première impression mémorable. Avec six modèles uniques, aux noms évocateurs, vous trouverez la silhouette parfaite pour refléter l'élégance de votre foyer.

Étape 1 / Choisissez votre modèle

Sélectionnez parmi nos six modèles emblématiques celui qui résonne avec l'esprit de votre demeure. Chaque design installe une personnalité promettant de transformer votre entrée en un véritable point de mire.

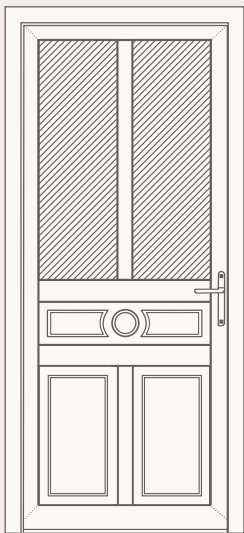

Athènes

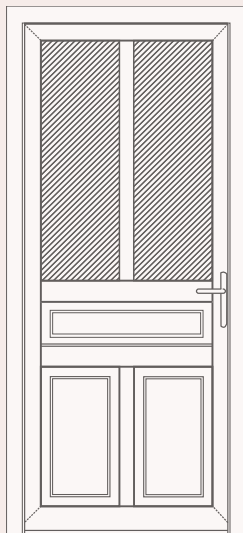

Berlin

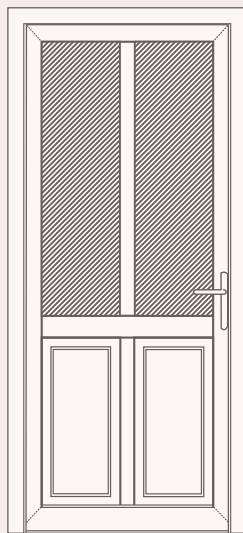

Edimbourg

Copenhague et Athènes, les élégantes, se parent d'un pommeau décoratif délicatement souligné par les moulures du panneau cimaise.

Sans panneau cimaise, les modèles Édimbourg et Madrid jouent la sobriété.

Sur Berlin et Dublin, le panneau cimaise est plein et sans pommeau.

Un panneau de soubassement ou deux, vous choisissez selon votre goût !

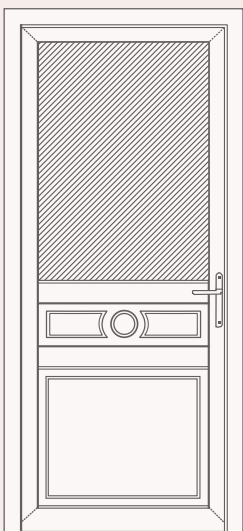

Copenhague

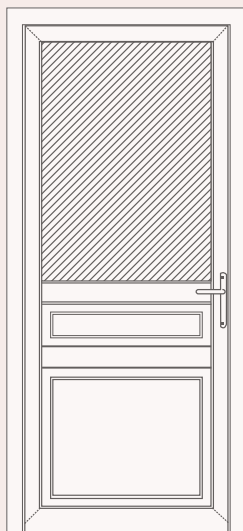

Dublin

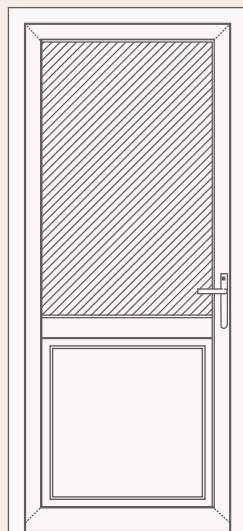

Madrid

Les Décors Plombs / Ils capturent l'essence du classicisme avec une touche de modernité. Ces vitrages, aux lignes traditionnelles, jouent avec la lumière pour créer une ambiance chaleureuse et accueillante.

Les Décoratifs / Parfaits pour ceux qui cherchent à allier intimité et motifs artistiques, ces vitrages se parent de gravures, de textures et de couleurs, invitant à la découverte d'un univers visuel sans pareil.

Les Arts Déco / Inspirés de l'ère artistique des années 1920-1930, ces vitrages incarnent l'opulence et l'audace. Avec des motifs géométriques et des jeux de transparence, ils apportent une touche de modernité intemporelle à votre porte.

Étape 2 / Personnalisez avec un vitrage d'exception

Le vitrage n'est pas seulement une question de luminosité ou d'intimité; c'est une touche artistique qui accentue le caractère de votre entrée. Nous vous proposons **3 catégories de vitrages**.

/ Les Décors Plombs

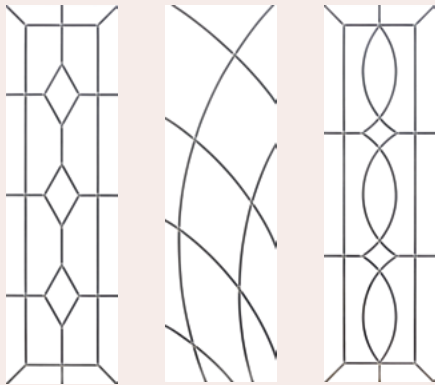

Losange Perspective Tresse

Les Décors Plombs sont disponible sur les vitrages imprimés Delta Mat, Antique Bullé, Thela et Sahara.

/ Les Décoratifs

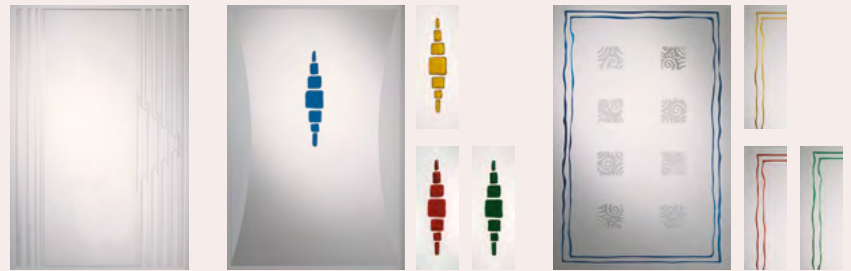

Crescendo

Emauline

Ondine



Ibiza

Rondo

Staccato

Trellis

/ Les Arts Déco

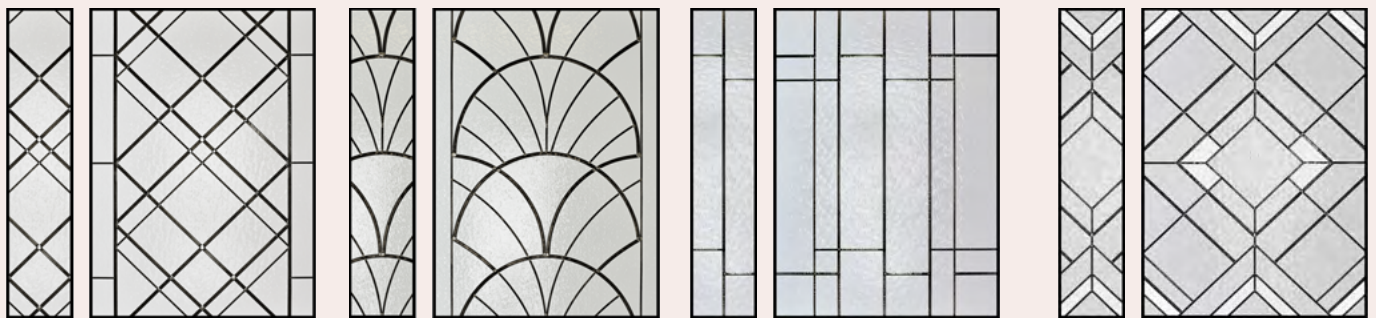

Burlington

Chrysler

Cornelis

Gatsby

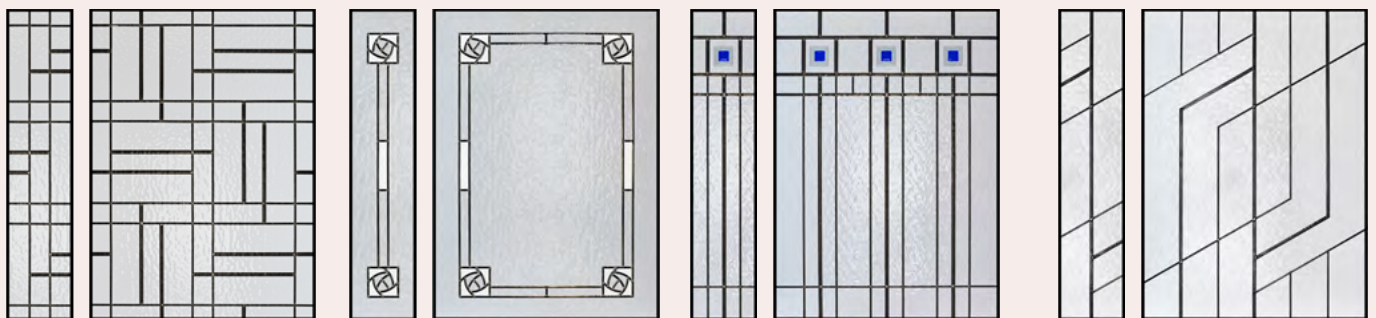

Glasgow

Mackintosh

Manhattan

Vice et Versa

Les Arts Déco sont disponible sur les vitrages imprimés Thela et Sahara.

INTEMPORELLES PVC

Collection Les Capitales



*Chaleureuse, naturelle
et aussi technique,
cette porte Athènes
dévoile le raffinement
de votre intérieur.*

Athènes

*Bleu acier, vitrage décor
plomb Tresse, poignée
Boticelli et pommeau Inox
en option.*

Collection Les Capitales



Authentiques et sobres, les vitrages décor plomb apporteront une touche traditionnelle à votre entrée.

Décor plomb Losange



Copenhague
H max: 2408 mm
H min: 1738 mm
L max: 1058 mm
L min: 858 mm
Coef. Ud: 1,6

Décor plomb Perspective



Athènes
H max: 2408 mm
H min: 1738 mm
L max: 1208 mm
L min: 858 mm
Coef. Ud: 1,6

Décor plomb Tresse



Athènes
H max: 2408 mm
H min: 1738 mm
L max: 1208 mm
L min: 858 mm
Coef. Ud: 1,6

INTEMPORELLES PVC

Collection Les Capitales



Intemporelle, durable, la porte d'entrée Capitale que vous allez choisir sera la signature prestigieuse de votre maison.

Des vitrages décoratifs uniques et la richesse des accessoires rendent cette collection exceptionnelle.

Votre porte s'y trouve forcément, donnez libre cours à votre imagination!



Vitrage Ibiza

Copenhague
H max: 2408 mm
H min: 1738 mm
L max: 1058 mm
L min: 858 mm
Coef. Ud: 1,6



Vitrage Staccato

Copenhague
H max: 2408 mm
H min: 1738 mm
L max: 1058 mm
L min: 858 mm
Coef. Ud: 1,6



Vitrage Crescendo

Athènes
H max: 2408 mm
H min: 1738 mm
L max: 1208 mm
L min: 858 mm
Coef. Ud: 1,6

Collection Les Capitales

Vitrage Rondo



Copenhague
H max: 2408 mm
H min: 1738 mm
L max: 1058 mm
L min: 858 mm
 Coef. Ud: 1,6

Vitrage Ondine rouge (disponible en jaune, vert et bleu)



Athènes
H max: 2408 mm
H min: 1738 mm
L max: 1208 mm
L min: 858 mm
 Coef. Ud: 1,6

Vitrage Emauline jaune (disponible en bleu, rouge et vert)



Copenhague
H max: 2408 mm
H min: 1738 mm
L max: 1058 mm
L min: 858 mm
 Coef. Ud: 1,6

Vitrage clair + petits bois



Copenhague
H max: 2408 mm
H min: 1738 mm
L max: 1058 mm
L min: 858 mm
 Coef. Ud: 1,6



La rencontre de 2 artisans

Le Groupe Janneau et Fany Glass travaillent main dans la main depuis plus de 20 ans. Henri JANNEAU, menuisier et Président du Groupe et Dominique LEGRIS, fondateur de l'atelier Fany Glass partagent la même passion pour le sur-mesure et la qualité des matériaux.



Henri JANNEAU et Dominique LEGRIS
au sein de l'atelier FANY GLASS

/ Fany Glass

Fort de son expérience dans la réalisation de vitraux d'Art, Fany Glass a mis au point une méthode de mise en œuvre de décors verriers directement assemblés en double vitrage. La finition et la noblesse sont identiques au vitrail traditionnel (trames de plomb et soudures à l'étain) et le double vitrage offre toutes les caractéristiques modernes d'une isolation haute performance.

Fany Glass propose un large choix de décors, du plus classique au plus moderne pour s'adapter à vos univers de décoration.

/ Dominique Legris, Meilleur Ouvrier de France 2015 - section Vitraux d'Art

Diplômé de l'École Nationale Supérieure des Arts Appliqués et des Métiers d'Art, Dominique ouvre les portes de son atelier en 1982.

À travers la méthode Fany Glass, Dominique propose de redonner au vitrail sa place dans la décoration intérieure tout en restant compatible avec les normes d'isolation thermique et phonique actuelles.

La collection ART DÉCO

Ces nouvelles ambiances inspirées du style en vogue Art Déco ont déjà séduit de nombreux amateurs.

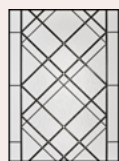

Burlington



Chrysler



Cornelis



Gatsby

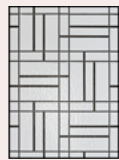

Glasgow

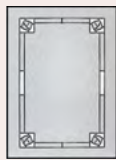

Mackintosh

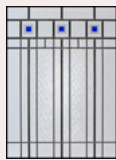

Manhattan



Vice et Versa

Composition DES VITRAGES ART DÉCO

44/2 FE – I6 Argon – 4 Sahara Art Déco

Trame plomb sur vitrage Imprimé Sahara de base (Thela en option).

Tous les modèles sont réalisables avec les tierces assorties au décor : même hauteur de vitrage ou sur toute la hauteur de la porte. Tierce également disponible sans le décor plomb.

Intercalaire warm edge de base. Vitrage 44/6 disponible en option.

La composition de vitrage est indiquée de l'intérieur de la maison vers l'extérieur.

INTEMPORELLES PVC
Collection Les Capitales



TIERCE



Berlin,
vitrage Gatsby
Coef. Ud: 1,6



TIERCE



Copenhagen,
vitrage Mackintosh
Coef. Ud: 1,6



TIERCE



Berlin,
vitrage Glasgow
Coef. Ud: 1,6

Edimbourg
Gris anthracite,
vitrage Gatsby et
poignée Sirius laiton



Collection Les Capitales



LES TIERCES

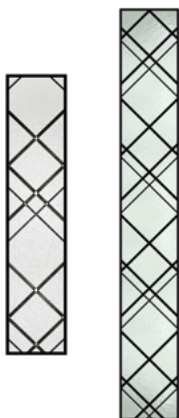

Tierce disponible avec une hauteur identique ou sur toute la hauteur de la porte

Athènes,
vitrage Burlington
Coef. Ud: 1,6



TIERCE



Edimbourg,
vitrage Chrysler
Coef. Ud: 1,6



TIERCE



Dublin,
vitrage Vice et Versa
Coef. Ud: 1,6

Collection Les Capitales



TIERCE



Dublin
Blanc,
vitrage Cornelis
et poignée
Verona blanche.



Madrid,
vitrage Cornelis
Coef. Ud: 1,6



Madrid,
vitrage Manhattan
Coef. Ud: 1,6

TIERCE



INTEMPORELLES ALUMINIUM – BOIS – ACIER –
MIXTE ALUMINIUM / BOIS

Collection BeL'M



Odysée
(Coef. Ud : 0,91)
P. 81



Jackson
(Coef. Ud : 1,2)
P. 81



Montréal
(Coef. Ud : 1,2)
P. 81

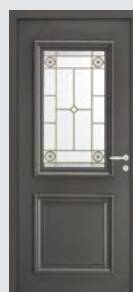

Akimel
(Coef. Ud : 1,2)
P. 81

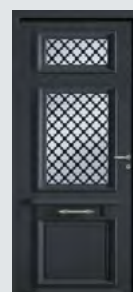

Olympie
(Coef. Ud : 1,4)
P. 83



Athéna
(Coef. Ud Alu : 1,3)
(Coef. Ud Mixte : 1,3)
P. 82 & 84



Isaac Mixte
(Coef. Ud Alu : 1,2)
(Coef. Ud Mixte : 1,3)
P. 82 & 85



Noé
(Coef. Ud : 0,91)
P. 83



Gaspésie Mixte
(Coef. Ud : 1,2)
P. 85

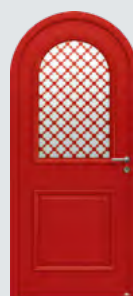

Artémis Mixte
P. 85



Arizona
(Coef. Ud : 1,1)
P. 88



Broadway
(Coef. Ud : 1,6)
P. 88



Nysos
(Coef. Ud : 0,91)
P. 82



Arti
(Coef. Ud : 1,6)
P. 88



Portland
P. 89



Avoriaz
(Coef. Ud : 1,1)
P. 86

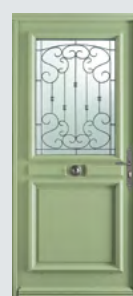

Majorque
(Coef. Ud : 1,1)
P. 86



Montparnasse
(Coef. Ud : 1,1)
P. 86



Dénia
(Coef. Ud : 1,4)
P. 87



Corse
(Coef. Ud : 1,4)
P. 87

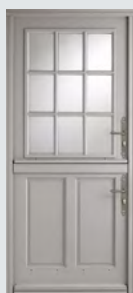

Touraine
(Coef. Ud : 1,5)
P. 87



Iris
P. 85



INTEMPORELLES ALUMINIUM

Collection Be'L'M



Odysée
ALU 80
Coef. Ud : 0,91



Jackson
ALU 80
Coef. Ud : 1,2



Montréal
ALU 80
Coef. Ud : 1,2



Akimel
ALU 80
Coef. Ud : 1,2

INTEMPORELLES ALUMINIUM

Collection BeL'M



Athéna
ALU 80
Coef. Ud : 1,3



Danae
ALU 80
Coef. Ud : 1,3



Olympie
Blanc 9016 satiné



Isaac
ALU 80
Coef. Ud : 1,2

Collection BeL'M



Melia
ALU 80
Coef. Ud : 1,3



Olympie
ALU 80
Coef. Ud : 1,4



Noé
ALU 80
Coef. Ud : 0,91



Nysos
ALU 80
Coef. Ud : 0,91

INTEMPORELLES
MIXTE ALUMINIUM / BOIS

Collection BeL'M



Athéna Mixte
Chêne naturel intérieur,
noir 9005 extérieur



Athéna
MIXTE ALU / BOIS
Coef. Ud : 1,3

Collection BeL'M



Isaac
MIXTE ALU / BOIS
Coef. Ud : 1,2



Iris
MIXTE ALU / BOIS



Gaspésie Mixte
MIXTE ALU / BOIS
Coef. Ud : 1,2



Artémis Mixte
MIXTE ALU / BOIS

INTEMPORELLES BOIS
Collection BeL'M



Avoriaz
BOIS 80
Coef. Ud : 1,1



Montparnasse
BOIS 80
Coef. Ud : 1,1



Majorque
BOIS 80
Coef. Ud : 1,1

INTEMPORELLES BOIS
Collection BeL'M



Dénia
BOIS 80
Coef. Ud : 1,4



Corse
BOIS 80
Coef. Ud : 1,4



Touraine
BOIS 60
Coef. Ud : 1,5

Touraine
Gris 7030 satiné



INTEMPORELLES ACIER
Collection BeL'M



Arizona
ACIER 48
Coef. Ud : 1,1



Broadway
ACIER 48
Coef. Ud : 1,6



Arti
ACIER 48
Coef. Ud : 1,6



Portland
ACIER 48
Coef. Ud : 1,5

INTEMPORELLES ACIER
Collection BeL'M



Charenton
ACIER 68
Coef. Ud : 1,1



Pigalle
ACIER 68
Coef. Ud : 1,1



Beaugrenelle
ACIER 68
Coef. Ud : 1,1



Sorbonne
ACIER 68
Coef. Ud : 0,75



Bien choisir votre porte d'entrée

*Votre porte d'entrée est la signature
de votre maison. Le choix du
modèle est donc important et ne
dépend pas que de l'esthétique.
Suivez nos précieux conseils pour
choisir la porte qui répondra à
toutes vos exigences et qui alliera
performance, sécurité et esthétique.*

LE CHOIX DU MATÉRIAU



Portes en PVC

Faciles à vivre et à entretenir, nos portes PVC vous apporteront tout le confort que vous attendez. Ce matériau possède des qualités de résistance et d'isolation qui rendent nos portes d'entrée très performantes et s'accordent à tous les budgets.

Isolation

6 chambres d'isolation sur l'ouvrant et le dormant.

- ① **3 joints d'étanchéité** pour assurer l'isolation et protéger la quincaillerie de l'eau et de l'air, ce qui prolonge sa durée de vie.
- ② **Panneau isolant** en mousse de polyuréthane.
- ③ **Joint central** sur tout le périmètre du Dormant pour supprimer le passage d'air.
- ④ **Seuil aluminium** avec rupture de pont thermique qui assure l'isolation de la totalité du dormant - adapté aux Personnes à Mobilité Réduite.

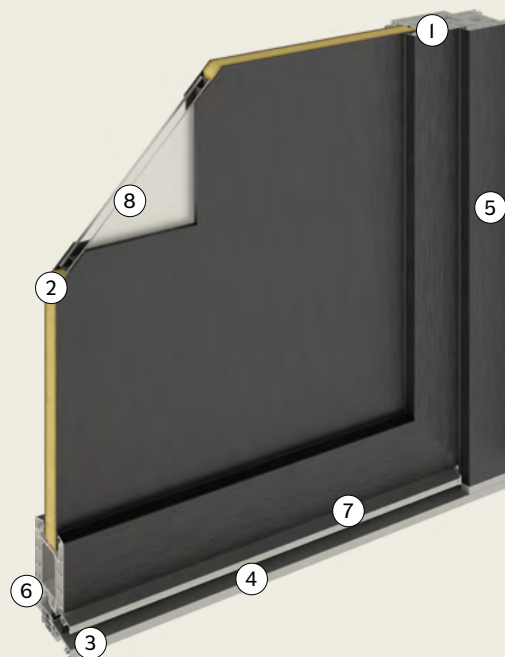

Résistance

- ⑤ Épaisseur standard du dormant et de l'ouvrant de **76 mm** qui permet d'assurer une excellente rigidité.
- ⑥ Renfort acier systématique.
- ⑦ Jet d'eau.
- ⑧ **Vitrage feuilleté 33²** - faible émissivité, gaz argon en standard **44² ou 44⁶**, retardateur d'effraction en option.

Les compositions de panneaux

que l'on peut retrouver en fonction des familles de portes Hylliade :

Famille (A)

Finition	Composition
Blanc	PVC 2 faces
Plaxé 2 faces	PVC 2 faces
Plaxé 1 face ext.	PVC 2 faces

Famille (B)

Finition	Composition
Blanc	ALU 2 faces
Plaxé 2 faces	ALU 2 faces
Plaxé 1 face ext.	ALU 2 faces

Performances

Joint périphérique dans la feuillure à verre pour améliorer les performances d'isolation.



Portes en aluminium collection Anniversaire

La porte avec un ouvrant monobloc est conçue pour offrir un plus grand confort : plus épaisse, plus robuste, elle obtient des coefficients thermiques exceptionnels. Côté esthétique, l'effet escalier disparaît pour un aspect plus épuré.

Isolation

- ① Panneau isolant en mousse de polystyrène extrudé.
- ② Dormant aluminium à rupture de pont thermique.
- ③ Seuil aluminium à rupture de pont thermique de 20 mm.

Résistance

- ④ Tôle aluminium face extérieure de 1,5 mm à 2,5 mm d'épaisseur.
- ⑤ Ouvrant de 79 mm d'épaisseur et dormant de 75 mm d'épaisseur.
- ⑥ Cadre ouvrant aluminium / ABS invisible.
- ⑦ Triple vitrage feuilleté retardateur d'effraction.

Option rejet d'eau

- ⑧ Le rejet d'eau en aluminium est laqué à la couleur de l'ouvrant. Il est toujours associé au joint brosse.

Option acoustique

Un écran acoustique de 5 mm d'épaisseur peut être ajouté à l'intérieur de l'ouvrant pour améliorer les performances phoniques de votre porte d'entrée.

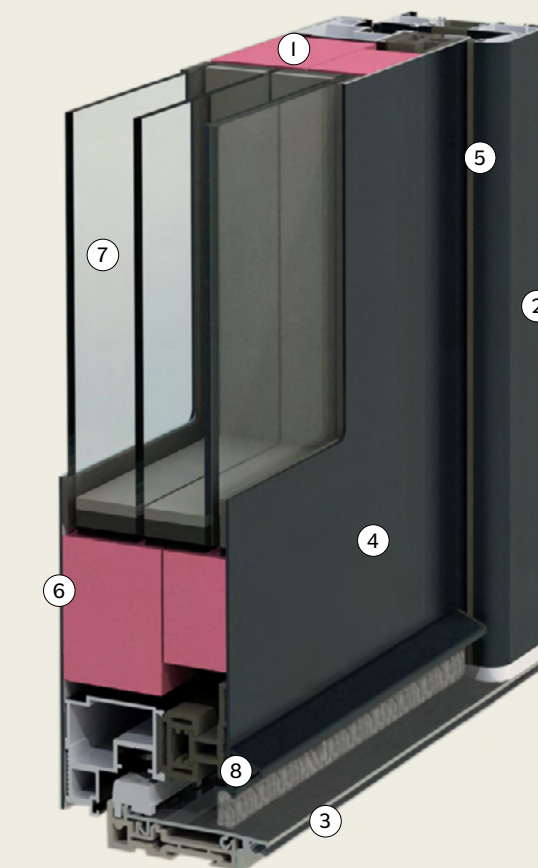

Option sécurité

Tôle aluminium de 2,5 mm d'épaisseur à l'intérieur du panneau pour renforcer la résistance.

Performances

Thermique: **Ud jusqu'à 1,15 W/m².K**
(en dimension standard).

LE CHOIX DU MATÉRIAU



Portes en bois

Naturellement isolant, le bois possède d'incroyables qualités mécaniques, thermiques et acoustiques qui rendent les portes d'entrée bois uniques. Chaleureux et noble, le bois offre à votre façade un charme intemporel.

Isolation

- ① **2 joints d'étanchéité** pour plus de durabilité de la quincaillerie
- ② **Panneau isolant** en bois exotique ou en chêne de France
- ③ Seuil étanche adapté aux Personnes à Mobilité Réduite

Résistance

- ④ Épaisseur standard du dormant et de l'ouvrant de **58 mm** (option possible en 66 mm)
Traverse basse de 110 mm, 150 mm en option

Performances

L'AEV (Étanchéité Air, Eau, Vent) et l'Ud (coefficient thermique) dépendent du panneau et du choix des options. N'hésitez pas à vous renseigner auprès de votre installateur.



Composition des panneaux



Plate-bande Chêne

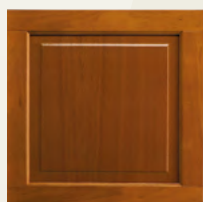
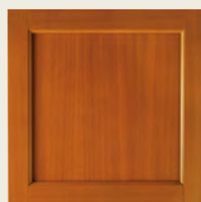
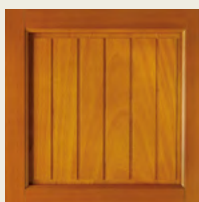

Plate-bande Bois Exotique Rouge



Lisse*



Rainuré*

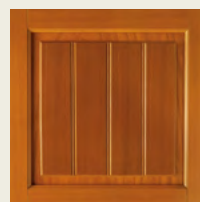

Mouchette*

* Uniquement en Bois Exotique Rouge

LE CHOIX DU MATÉRIAU

Collection BeL'M

ALUMINIUM

ALU 100 :

Le choix de la haute performance

Efficace & durable...
Découvrez l'un des ouvrants les plus performants du marché !

Cadre ouvrant composite
haute résistance, avec **isolant thermique** au cœur des profils

Isolant thermique
82 mm

Isolant phonique 10 mm :
affaiblissement acoustique performant

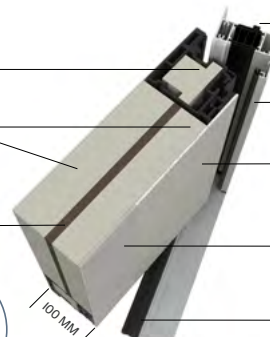

Dormant affleurant au vantail haute isolation à rupture de pont thermique

Joint sur dormant et ouvrant assurant l'étanchéité à l'eau et à l'air

Tôle en aluminium thermolaqué, tenue haute durabilité

Décor céramique ou ton inox, affleurant à la tôle selon modèle

Seuil à rupture de pont thermique répondant aux normes d'accessibilité des PMR (personnes à mobilité réduite)

ALU 80 :

Le choix de la polyvalence

Design & performant...
Entrez dans l'ère du sur-mesure !

Cadre ouvrant composite
haute résistance

Isolant thermique
66 mm

Isolant phonique 10 mm :
affaiblissement acoustique performant

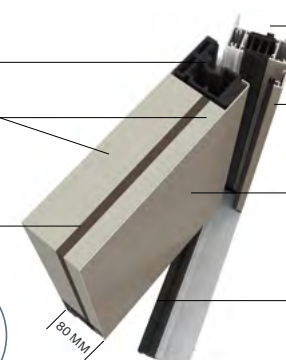

Dormant haute isolation à rupture de pont thermique

Joint sur dormant et ouvrant assurant l'étanchéité à l'eau et à l'air

Tôle en aluminium thermolaqué, tenue haute durabilité

Seuil à rupture de pont thermique répondant aux normes d'accessibilité des PMR (personnes à mobilité réduite)

ALU 60 :

Le choix du budget

Performant et esthétique...
Choisissez la qualité au meilleur prix !

Isolant thermique
56 mm

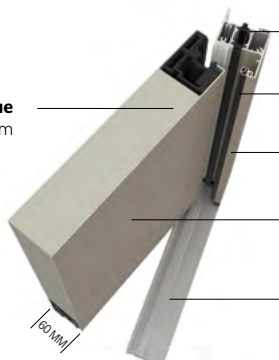

Dormant haute isolation à rupture de pont thermique

Cadre ouvrant composite haute résistance

Joint sur dormant et ouvrant assurant l'étanchéité à l'eau et à l'air

Tôle en aluminium thermolaqué

Seuil répondant aux normes d'accessibilité des PMR (personnes à mobilité réduite)

* porte pleine selon norme NF EN 14351-1

MIXTE BOIS / ALU

MIXTE PANNEAUX

La conception monobloc garantit les meilleures performances au meilleur coût.

Isolant phonique 10 mm :
affaiblissement acoustique performant

Ouvrant monobloc de 62mm à rupture de pont thermique; composé face intérieure d'un panneau bois

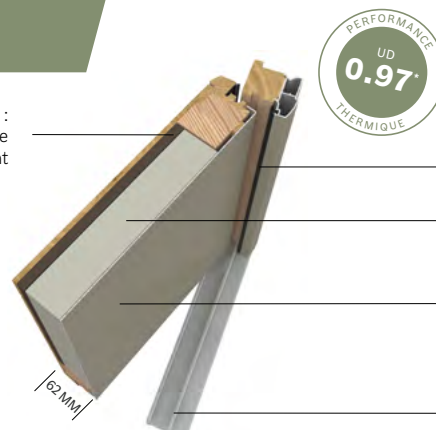

Joint sur dormant et ouvrant assurant l'étanchéité à l'eau et à l'air

Isolant thermique 43 mm

Tôle en aluminium thermolaqué, tenue haute durabilité

Seuil répondant aux normes d'accessibilité des **PMR** (personnes à mobilité réduite)

BOIS

BOIS 100 ABSOLU

Choisissez la durabilité de l'Accoya. Finitions garanties 10 ans.

BOIS 80

La conception du sur-mesure sans limite.

BOIS 60

Une essence de qualité au meilleur budget.

* porte pleine selon norme NF EN 14351-1



BELCASTEL
Lames en Chêne massif

Lames en Chêne massif

Isolant phonique 10 mm : affaiblissement acoustique performant

Montants et traverses en douglas assurant la performance thermique.

Isolant phonique 10 mm : affaiblissement acoustique performant

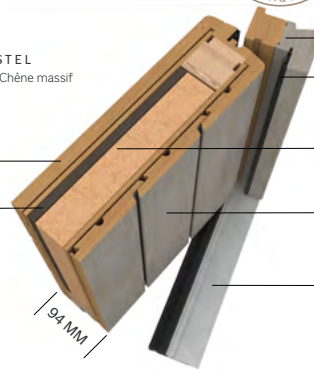

94 MM

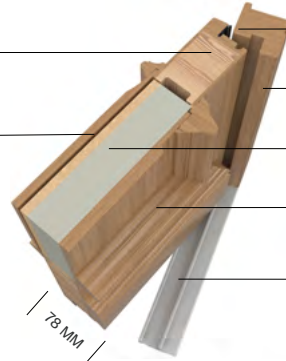

78 MM

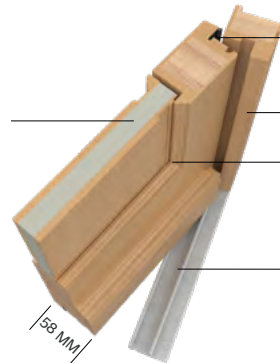

58 MM

Dormant d'épaisseur 80 mm

Joint sur dormant et ouvrant assurant l'étanchéité à l'eau et à l'air

Isolant thermique biosourcé 37 mm

Lames en Accoya très résistantes

Seuil à rupture de pont thermique répondant aux normes d'accessibilité des PMR (personnes à mobilité réduite)

Joint sur ouvrant assurant l'étanchéité à l'eau et à l'air

Dormant d'épaisseur 58 mm

Isolant thermique 43 mm entre deux panneaux de bois

Mouleurs en Bois massif

Seuil répondant aux normes d'accessibilité des PMR (personnes à mobilité réduite)

Joint sur ouvrant assurant l'étanchéité à l'eau et à l'air

Dormant d'épaisseur 58 mm

Montants et traverses en douglas assurant la performance thermique.

Seuil répondant aux normes d'accessibilité des PMR (personnes à mobilité réduite)

ACIER

ACIER 68+

Triple vitrage feuilleté affleurant pour les modèles contemporains

Mouleurs Aluminium sur les modèles Classiques avec double vitrage

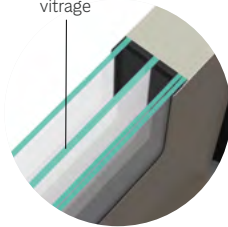

Double vitrage feuilleté affleurant pour les modèles contemporains

Mouleurs PVC sur les modèles Classiques avec double vitrage



ACIER 48

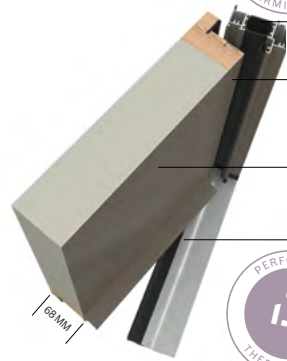

68 MM

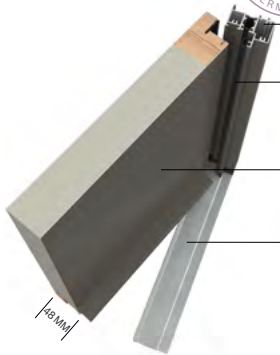

48 MM

Dormant isolant à rupture de pont thermique

Joint sur dormant et ouvrant assurant l'étanchéité à l'eau et à l'air

Isolant thermique

Seuil à rupture de pont thermique répondant aux normes d'accessibilité des PMR (personnes à mobilité réduite)

Dormant isolant à rupture de pont thermique

Joint sur dormant et ouvrant assurant l'étanchéité à l'eau et à l'air

Isolant thermique

Seuil répondant aux normes d'accessibilité des PMR (personnes à mobilité réduite)

Les portes créatives

Cette collection a été conçue pour vous : elle vous permet de créer vous-même votre porte. Entièrement personnalisable, votre porte est unique.

Adaptée à tous les budgets, n'hésitez plus à jouer avec toutes nos options!

/ En 5 étapes votre porte est créée :

ÉTAPE 1

Choisissez le matériau de votre porte :

- PVC
- Bois

ÉTAPE 2

Sélectionnez l'aspect de la menuiserie :

- Rectangulaire
- Cintré
- Tierce
- Imposte

ÉTAPE 5

Choisissez les accessoires qui viennent donner du caractère à votre porte.



Verona laiton



Arma blanc et inox



Sirius laiton

ÉTAPE 3

Optez pour la couleur qui vous convient :

(nuancier du matériau en p.100 et 101)



Blanc trafic
RAL 9016
lisse mat



Ivoire clair
RAL 1015
lisse satiné



Retrouvez
tous les coloris
disponible dans
le nuancier du
matériau

ÉTAPE 4

Adaptez un vitrage à votre porte.

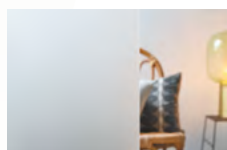

Satinovo

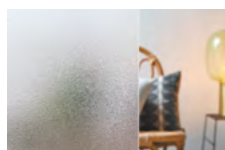

Listral 200



Delta mat

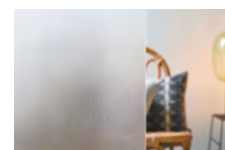

Pixarena

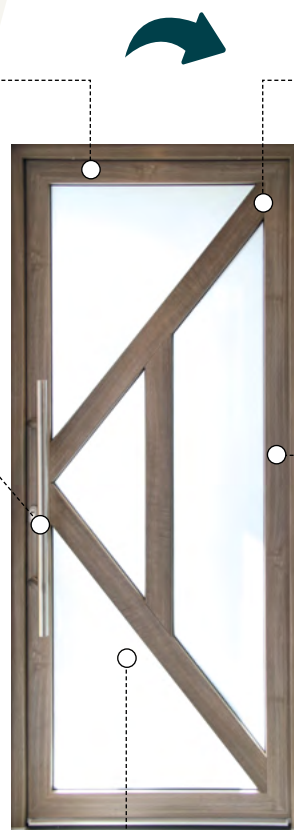

Les différents agencements

Parce qu'une porte d'entrée n'est pas forcément rectangulaire et composée uniquement d'un ouvrant, nous vous proposons des menuiseries uniques.

/ Les portes en formes

La porte cintrée est réalisable sur la plupart des portes d'entrée en PVC et bois.

Esthétiquement, certains modèles ne s'adaptent pas au cintrage.

Notre expertise nous permet de vous conseiller sur la faisabilité de votre projet.

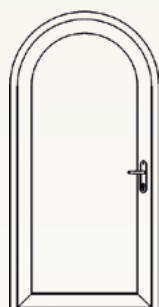

Porte cintrée



Porte cintre surbaissé

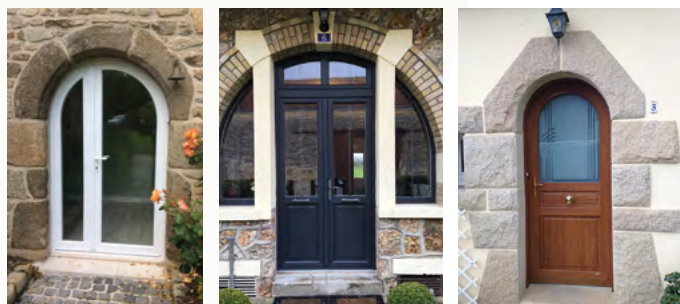

/ Les ensembles composés

Pour les menuiseries PVC avec un remplissage, ces particularités nécessitent une validation auprès de notre bureau d'études. N'hésitez pas à demander conseil auprès de votre installateur.



2 vantaux égaux

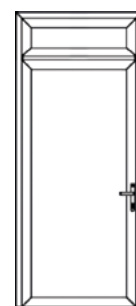

L'imposte
(l'imposte peut également être cintrée)

/ Les tierces

La porte avec une tierce fixe ou semi-fixe est un élément qui vient s'ajouter à votre porte d'entrée. La tierce est utilisée pour de grandes ouvertures (plus de 90 cm).

En version vitrée ou pleine, la tierce fait gagner en luminosité à votre entrée de maison.

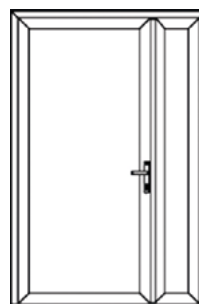

Tierce en semi-fixe
(la tierce peut s'ouvrir)

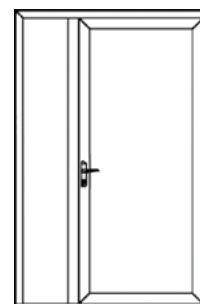

Fixe dormant latéral
(attention, ferrage dans l'autre sens)



La sécurité

La porte d'entrée est un élément important pour la sécurité de votre habitation. C'est pourquoi, en standard, nos portes bénéficient d'une sécurité renforcée. En fonction de votre besoin et de votre budget, nous vous proposons des options qui améliorent la protection de votre habitation.



/ Sécurité de série

Nos portes ont de série une serrure **automatique à 5 points**.

En standard, vous bénéficiez de :

- serrure automatique
- cylindre de sécurité à 4 clés
- clés plates réversibles haute qualité
- carte de reproduction

/ En option

La sécurité peut être renforcée grâce à :

- Cylindre haute sécurité avec insert anti-perçage, livré avec une carte de propriété et 4 clés en maillechort (clés incopiables à vie)*
- la fonction SYNKRO permet d'introduire 2 clés simultanément
- obturateur extérieur qui garantit une protection contre le vandalisme, la corrosion et les intempéries

*Non disponible pour la collection Anniversaire.

/ Les vitrages sécurité

Parce que le confort passe également par la sécurité de votre logement, nous vous proposons des vitrages de sécurité feuilletés 44/2 retardateur d'effraction ou vitrage super sécurité 44/6 en option.

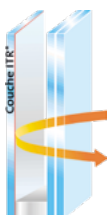

/ Monobloc Anniversaire : sécurité renforcée

Les ouvrants monobloc sont équipés en standard :

- ① Une serrure 5 points à 2 crochets : la porte est toujours maintenue sur 3 points grâce aux pènes ronds demi-tour haut et bas.
- ② Une gâche filante.
- ③ Pièce anti-dégondage en partie haute et basse.
- ④ Un cylindre nickelé permettant au barillet de résister à l'oxydation et à la corrosion.

Fiches à réglage 3D

En option : barre anti-dégondage avec 12 pions en acier sur toute la hauteur de la porte

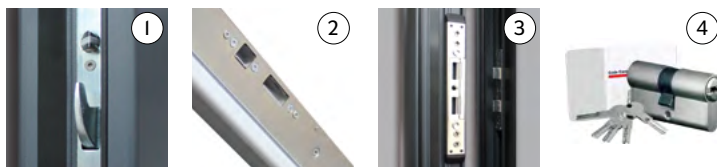

/ Le réglage

Le ferrage fiche 3D assure une haute résistance à l'arrachement. Les fiches sont renforcées et des goupilles de sécurité sont intégrées contre le dévissage des fiches.

Pour le réglage, les fiches en 3 dimensions (hauteur +6/-2 mm, largeur +/-3 mm et en compression +/-2 mm) permettent de régler parfaitement votre porte.



Les vitrages

Contemporaines ou intemporelles, nos portes d'entrée vitrées sont personnalisables selon les modèles grâce à un large choix de vitrages.

/ Les vitrages décoratifs

Le vitrage décoratif vous permet aussi bien de dissimuler l'intérieur de votre maison que de décorer votre porte d'entrée. Nous vous proposons plusieurs types de vitrages :

LE VERRE DÉPOLI

Les verres dépolis fascinent par l'alternance de surfaces mates et transparentes.

Un contraste intéressant est obtenu entre les parties dépolies et celles restées claires.

C'est le sablage à haute pression (dépoli) de certaines parties du vitrage seulement qui crée le motif de ces différents vitrages.

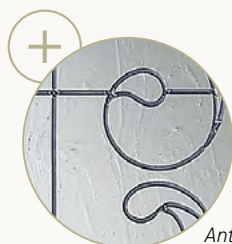

Antique bullé

LE VERRE AVEC DÉCOR PLOMB

Les vitrages décor plomb sont réalisés à la main.

Une fine bande de plomb est collée sur les deux faces du verre* et délimite ainsi les contours du motif.

*Sauf sur le vitrage Delta mat où la bande est collée sur une face.



LE VERRE FUSION

Les pièces de verre sont découpées à la main, puis posées sur un verre clair de 8 mm. Après une nuit de cuisson dans un four à 805°, les pièces colorées ont fusionné avec le verre.

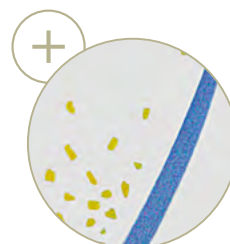

LE VERRE SABLÉ



/ Les vitrages imprimés

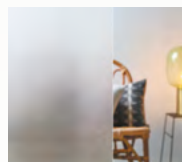

Pixarena

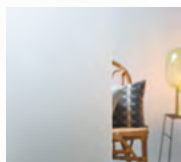

Satinovo

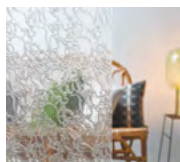

Delta mat



Delta clair

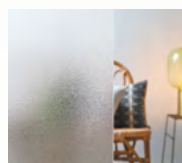

Listral 200

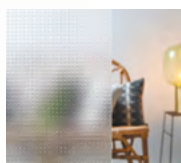

Master carré

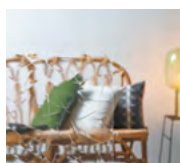

Antique

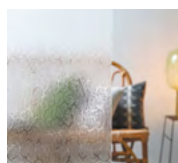

Martelé

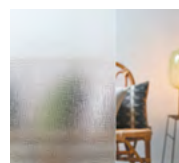

Thela clair

Les vitrages de base et en option ne sont pas les mêmes en fonction des collections et sont liés au modèle de la porte. Tous les vitrages ne s'adaptent pas à tous les modèles.

Les couleurs

Pour égayer votre façade ou votre intérieur, n'hésitez pas à ajouter une touche de couleur à votre porte d'entrée. Notre large palette de coloris vous permettra de donner du caractère à votre maison, en monocoloration ou en bicoloration.

/ Le nuancier PVC

Nos gammes PVC s'illuminent grâce à un riche nuancier.

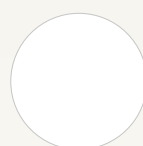

Toutes les gammes PVC sont proposées de base en teinté masse blanc.



Les Capitales sont également réalisables en teinté masse ton pierre.

Couleurs non contractuelles. L'absence ou l'insuffisance d'entretien de vos menuiseries peut conduire à une exclusion totale ou partielle de la garantie légale.

		HYLLIADE									CAPITALES ET LUMIS PVC		
		◆			★			○					
ASPECT	COULEUR	2 faces	1 face ext. (face int. 9016)	1 face int. (face ext. 9016)	2 faces	1 face ext. (face int. 9016)	1 face int. (face ext. 9016)	2 faces	1 face ext. (face int. 9016)	1 face int. (face ext. 9016)	2 faces	1 face ext. (face int. 9016)	1 face int. (face ext. 9016)
STRUCTURÉ	Blanc	•		•	•		•				•		•
	Gris argent	•	•								•	•	
	Gris anthracite										•	•	
	Rouge foncé		•			•			•			•	
	Brun chocolat		•			•						•	
	Bleu acier		•			•				•		•	
	Vert mousse		•									•	
TON BOIS	Chêne doré	•	•		•	•		•	•		•	•	
	Chêne irlandais	•	•	•	•	•	•				•	•	•
	Noyer	•	•		•	•		•	•		•	•	
	Acajou	•	•		•	•		•	•		•	•	
MAT	Gris anthracite	•	•			•					•	•	
	Gris Basalte		•			•						•	
	Noir	•	•		•	•		•	•		•	•	
	Gris Quartz		•			•			•			•	
	Brun Sépia		•									•	

/ Le nuancier Aluminium

FINITIONS DE BASE



Blanc trafic
RAL 9016
lisse mat

Blanc crème
RAL 9001
lisse mat

Gris anthracite
RAL 7016
granité mat

Noir 2100
sablé mat

COULEURS STANDARD

LISSE



Ivoire clair
RAL 1015
lisse satiné

Gris télégris 4
RAL 7047
lisse satiné

Noir profond
RAL 9005
lisse satiné

Bronze I247
lisse satiné

Bleu acier
RAL 5011
lisse mat

GRANITÉ

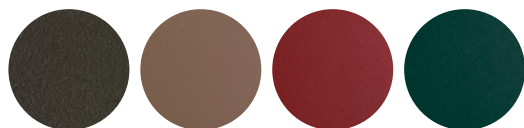

Gris terre
d'ombre
RAL 7022
granité mat

Gris beige
RAL 7006
granité mat

Rouge pourpre
RAL 3004
granité mat

Vert mousse
RAL 6005
granité mat

SABLÉ



Gris 2800
sablé mat

Aluminium gris
RAL 9007
sablé mat

Gris 2900
sablé mat

Rouille
sablé mat

Chêne
Doré

MÉTALLISÉ



Anodic Ice
métallisé semi
brillant

Bleu nuit canon
métallisé semi
brillant

/ Le nuancier Bois

Janneau vous propose deux essences de bois pour vos portes d'entrée : le chêne de France en lamellé-collé et le Bois Exotique Rouge, un bois exotique rouge de forte densité. Teintes de lasure au choix : claire et moyenne.

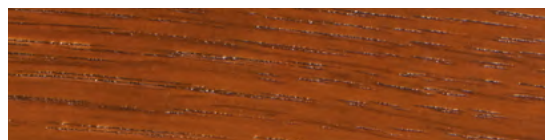

6 finitions couleurs, en standard, qui respectent l'environnement (ne contiennent aucun solvant polluant).



Blanc
9016

Blanc
9010

Blanc Crème
9001

Blanc gris
9002

Gris agathe
7038



Gris anthracite
7016

*Couleurs hors standard en option

/ Autres couleurs sur demande

La bicoloration est possible sur les portes d'entrée bois, tous les coloris s'adaptent en intérieur et en extérieur. Si vous voulez associer un coloris à une teinte de lasure, il n'y a pas de contraintes lorsque la lasure est en intérieur. Lorsque la lasure doit se trouver en extérieur, elle ne peut s'accompagner d'une couleur en intérieur.

Garantie du laquage 25 ans !

Tenue de laquage garantie 25 ans pour les couleurs Classe 2* : résistant aux UV, aux variations thermiques, la tenue de laquage est garantie 25 ans par Janneau.

Comparatif des peintures après 600 heures d'exposition au test QUVB** :

- > Durabilité standard Qualicoat Classe I : garantie 10 ans
- > Haute durabilité Qualicoat Classe 2 : garantie 25 ans

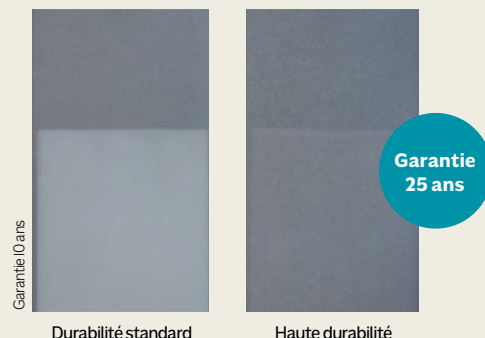

*Toutes les couleurs sont Classe 2 sauf les couleurs claires, moins sensibles à la décoloration (blanc, blanc crème 9001, ivoire clair 1015, gris télégris 7047, chêne doré).

**Test QUVB 313 (norme DIN EN ISO 11507) réalisé au laboratoire AkzoNobel Powder Coatings. L'enceinte de vieillissement accélérée reproduit artificiellement le spectre solaire complet. Elle simule en quelques heures ou semaines les détériorations et les dommages provoqués par l'irradiation solaire et les intempéries en extérieur sur plusieurs années.

LES COULEURS BEL'M

ALUMINIUM

/ Un choix de 19 couleurs en standard

MONOCOLORATION OU BICOLORATION EN STANDARD blanc 9016 satiné selon le nuancier JANNEAU au même prix



+ En option, large choix de couleurs

100 % personnalisable extérieur / intérieur



* Garantie brillance et couleur 10 ans sur ces teintes.

MIXTE BOIS / ALU

/ Vos choix de couleurs

LES FINITIONS INTÉRIEURES

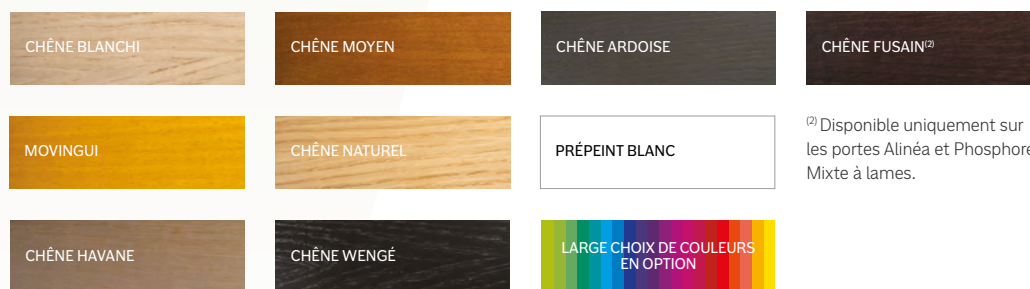

LES FINITIONS EXTÉRIEURES



+ En option, large choix de couleurs



* Garantie brillance et couleur 10 ans sur ces teintes.

LES COULEURS BEL'M

ACIER

/ Vos choix de couleurs

MONOCOLORATION EN STANDARD
BICOLORATION BLANC INTÉRIEUR EN OPTION

SATINÉ BLANC 9016	SATINÉ BEIGE 1015	SATINÉ GRIS 7047
-------------------------	-------------------------	------------------------

TEXTURÉ GRIS 2900	TEXTURÉ GRIS 7016	TEXTURÉ ROUGE 3004	TEXTURÉ NOIR 2100
-------------------------	-------------------------	--------------------------	-------------------------



BOIS

/ Vos choix de couleurs

EXTÉRIEURES ET/OU INTÉRIEURES

	BOIS 100 ABSOLU	BOIS 100	BOIS 80	BOIS 60
PRÉPEINT	—	—	●	●
MOABI	—	—	●	●
MOVINGUI	—	—	●	●
CHÊNE CLAIR	—	—	○	○
CHÊNE MOYEN	—	—	○	○
CHÊNE FUSAIN	—	●	—	—
CHÊNE NATUREL	—	●	—	—
GRIS LUNAIRE EXTÉRIEUR UNIQUEMENT	●	—	—	—
NOIR ÉCLIPSE EXTÉRIEUR UNIQUEMENT	●	—	—	—
LARGE CHOIX DE COULEURS EN OPTION*	—	○	○	○

INTÉRIEURES UNIQUEMENT

	BOIS 100 ABSOLU	BOIS 100	BOIS 80	BOIS 60
CHÊNE NATUREL	●	●	○	○
CHÊNE BLANCHI	●	●	○	○
HAVANE	●	●	○	○
ARDOISE	●	●	○	○
WENGÉ	●	●	○	○
LARGE CHOIX DE COULEURS EN OPTION*	○	○	○	○

* hors teintes foncées (RAL 6007, 6008, 6009, 8022, 9004, 9005, 9011, 9017) texturées et métallisées (RAL 1026, 2005, 2007, 3024, 3026, 5025, 9006, 9007, bleu canon).

● Standard ○ Option — Non disponible

Les accessoires

Le choix de la garniture et de sa couleur se fait en fonction de la collection. Nous vous proposons des combinaisons "standards" en fonction de la couleur de votre panneau ou vitrage décoratif.

/ Les garnitures plaques



Verona
Existe en blanc, inox,
noir, marron et laiton



Botticelli
inox



Sirius laiton



Arma
Existe en blanc
et inox



France
fer patiné



Dallas
Existe en blanc,
inox, noir et marron

/ Les garnitures rosaces

GAMMES PVC



New-York
Existe en blanc, inox,
noir et marron

/ Les poignées de tirage

Attention, les poignées de tirage sont uniquement associées avec les serrures ADR et Secury 4.

Poignées intérieures compatibles avec l'option poignée de tirage :

GAMMES PVC



Zelda



Alinéa 1



Alinéa 2



IPSA



France

/ Collection Anniversaire

LES POIGNÉES DE TIRAGE*

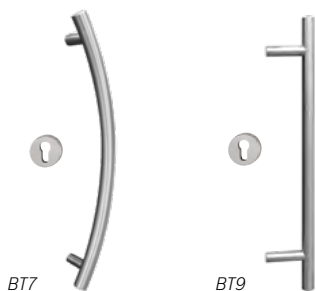

*Uniquement face extérieure avec poignées New York face intérieur.
Non compatible avec les modèles Blandine et Lorianne.

LES GARNITURES ROSACES

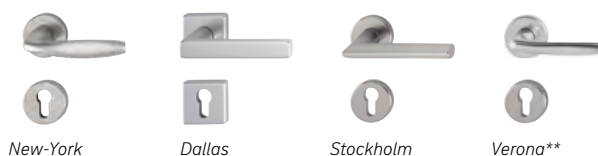

**Existe en inox et en laiton.
Uniquement pour les modèles Blandine et Lorianne.
Poignée Verona inox de base.

/ Les pommeaux

Créés pour les collections Les Capitales et Les Créatives PVC et bois, nous vous proposons des pommeaux de différentes formes et coloris. Pour respecter l'esthétique de votre porte, la couleur de votre pommeau doit être la même que celle de votre garniture.



Laiton



Inox



Marron



Blanc



Noir



Fer patiné

L'entretien de votre porte d'entrée ?

Pour profiter le plus longtemps possible des qualités de votre porte, nous vous proposons de suivre quelques conseils d'utilisation et d'entretien.

PVC

Le PVC s'entretient très facilement avec une éponge et de l'eau savonneuse. Ne pas utiliser de produits à base d'acétone ou de chlore. Ne pas peindre le PVC car cela peut fragiliser le panneau et créer une dilatation excessive.

ALUMINIUM

Nous vous conseillons un nettoyage à l'eau savonneuse puis un rinçage à l'eau claire et un essuyage avec un chiffon doux. Il faut impérativement éviter les produits agressifs tels que détergents, lessives, solvants et produits basiques ou acides ainsi que les éponges ou chiffons abrasifs.

BOIS

Un entretien trop tardif peut entraîner des dommages irréparables. Il faut s'assurer d'une bonne protection du bois en vérifiant régulièrement l'aspect de la lasure ou de la peinture. La fréquence de l'entretien dépend de l'exposition de la menuiserie à la pluie et au soleil.

/ Poignées rosaces

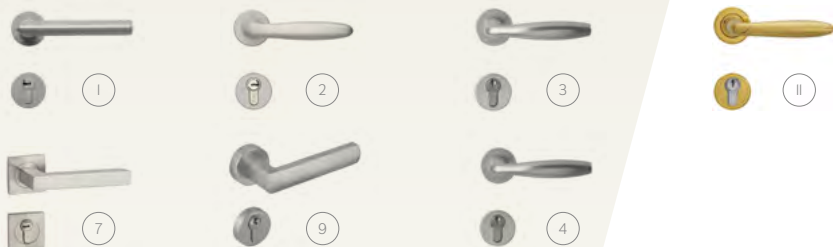

/ Poignées sur plaque

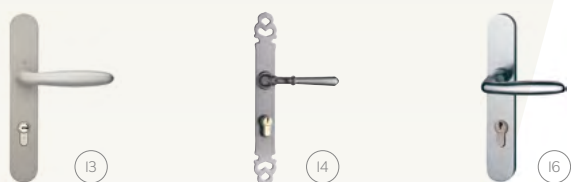

/ Poignées et barres de tirage (ouverture à la clef)*

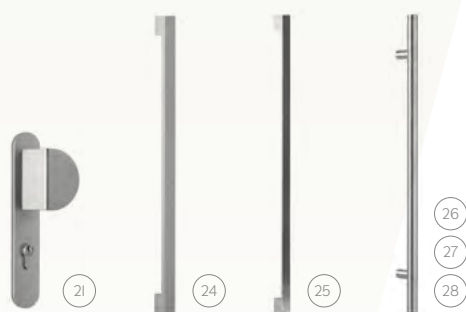

À associer obligatoirement avec une serrure automatique SA2P2C avec ouverture à la clé et un barillet signé Bel'M ou AXI'HOME éligible A2P.



Si vous souhaitez une poignée à l'extérieur en complément de la barre de tirage, nous vous proposons cette poignée rosace inox courte qui fonctionne avec une serrure automatique ou à relevage. Faisabilité : nous consulter.

/ Autres accessoires

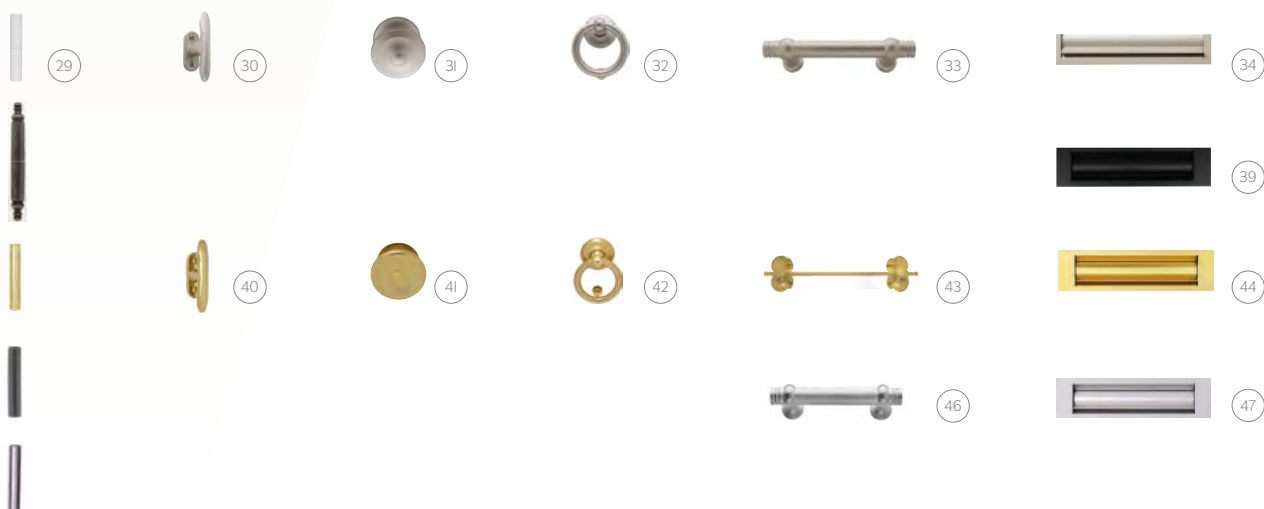

/ Tableau récapitulatif de la quincaillerie

		Aluminium				Mixte	Bois				Acier		Code
		Alu 60	Alu 70	Alu 80	Alu 100	Mixte	Bois 60	Bois 80	Bois 100	Bois 100 absolu	Acier 48	Acier 68+	
Poignées	1			● (contemporaine)	○ (1/2 poignée uniquement)*	● (contemporaine)							QPR-025-GD
	2			● (classique) ○ (contemporaine)		● (classique) ○ (contemporaine)	○	○					QPR-028-GD
	3										●	●	QPR-022-AR
	4	●									○ (SA2P2C)	○ (SA2P2C)	QPR-022-IN
	7			○ ●* (RC2 ou domotique)	●*				●*	●*			QPR-023-IN
	9	○		○	○ (1/2 poignée uniquement)*								QPR-030-IN
	11	■ ○ (classique)		○		○	○	● ○ selon modèle ■			○	○	QPR-001-LA
	13			○		○	○	○					QPP-005-GD QPP-028-GD
	14						●	●					QPP-001-RU
	16	○		○							○	○	QPP-005-IN QPP-028-IN
	21			○		○	○	○			○	○	QPP-006-GD QPP-024-GD
	24			○		● MAL							QBT-009-LAQ QBT-020-LAQ
	25			● (Oxygène) ○									QBT-007-IN
	26										○	○	QBT-014-IN
27	○		○		○			○		○	○	QBT-003-IN	
28	○		● (Phosphore) ○		● (Phosphore) ○			○		○ (Cougar) ● (Cougar)	○ (Cougar) ● (Cougar)	QBT-005-IN	
Accessoires	29	Blanc / Argent (poignée rosace inox) Laiton (poignée couleur laiton)		Blanc / Argent (poignée rosace inox) Laiton (poignée couleur laiton)		Blanc / Argent Laiton (poignée couleur laiton)	Blanc / Argent Laiton (poignée couleur laiton)	Blanc / Rustique Laiton (poignée couleur laiton)	Argent	Argent	Blanc / Argent (poignée rosace argent)	Blanc / Argent (poignée rosace argent)	
	30						○	○					QPB-003-GD
	31			○		○	○	○					QBO-002-GD
	32			○		○	○	○					QHE-003-GD
	33			◆ ○		○	○	○					QBD-001-GD
	34			○		○	○	○					QBL-004-GD
	39						○	○					QBL-004-NO
	40						○	○					QPB-002-LA
	41	○		○		○	○	○					QBO-001-LA
	42	○		○		○	○	○					QHE-001-LA
	43	○		○		○	○	○					QBD-002-LA
	44	○		○		○	○	○					QBL-001-LA
	46	○		○									QBD-004-IN
47	○		○		○					○	○	QBL-004-IN	

La maison connectée

La domotique appliquée à vos portes d'entrées vous offre beaucoup d'avantages. Alors, laissez-vous guider par votre Menuisier Créateur.

1 / Connectez vos ouvertures avec Connect.

Totalement invisibles, ces capteurs sont intégrés à vos portes d'entrée en PVC*. Ces dispositifs innovants permettent de :

Vérifier l'état de vos portes depuis votre smartphone

Pour être sûr qu'elles sont bien fermées quand vous êtes au travail par exemple. Grâce à l'application TaHoma®, vous savez si elles sont ouvertes ou verrouillées.

Détecter les tentatives d'intrusion

Avant même l'intrusion, les capteurs détectent les vibrations provoquées par une tentative d'effraction.

Déclencher des scénarios de dissuasion

En cas de tentative d'intrusion, la box TaHoma® vous permet de déclencher la descente de vos volets roulants ou encore d'allumer les lumières de votre habitation par exemples.



©Somfy® Activités SA / Semaphore



Pour découvrir les avantages de la solution Connect en vidéo, flashez ce code :



2 / Centralisez le pilotage de vos menuiseries avec la commande intelligente TaHoma® switch

Avec l'écosystème TaHoma®, vous centralisez et pilotez les équipements connectés de la maison via les 2 boutons lanceurs de scénarios de la commande. Depuis l'application TaHoma® vous contrôlez votre logement à distance où que vous soyez, depuis votre smartphone ou à la voix via un assistant vocal compatible.



Application disponible sur:



iPhone® et AppStore® sont des marques déposées par Apple Inc.



TaHoma®
de somfy.



La TaHoma® Switch de Somfy, un produit éco-conçu !

Engagé dans une démarche responsable, notre partenaire Somfy repense la conception de ses produits dans le but de réduire leurs impacts environnementaux tout au long de leur cycle de vie.



Le label ACT FOR GREEN, c'est l'assurance d'un produit de qualité respectant les exigences d'éco-conception :

- Consommation électrique : réduction de la consommation d'énergie du produit.
- Matières premières : sélection de matériaux respectueux des exigences de santé et d'environnement.
- Durabilité : optimisation de la durée de vie des produits.
- Emballages : privilégie l'utilisation de matières recyclées pour les emballages et notices.
- Composants électroniques : sélection de composants les moins impactants pour l'environnement.

Les labels et certifications reconnus :

Le Groupe Janneau prend l'engagement de se conformer aux exigences rigoureuses des différents labels et normes.

Janneau Menuiseries est titulaire d'un contrat de responsabilité Civile Décennale des professionnels fabricants assimilés concernant les éléments fabriqués dans ses usines. Garantie décennale selon la loi 78.12 du 4 janvier 1978.



Le marquage CE est une autorisation de mise sur le marché qui atteste de la qualité, de la performance et de la conformité des produits.



Personne à Mobilité Réduite.
Favorise l'accessibilité aux personnes handicapées et le franchissement de niveau.



*Information sur le niveau d'émission de substances volatiles dans l'air intérieur, présentant un risque de toxicité par inhalation, sur une échelle de classe allant de A+ (très faibles émissions) à C (fortes émissions). Pour les portes en PVC.



Les menuiseries Janneau répondent aux exigences de la Réglementation Environnementale 2020.



Le label CEKAL garantit 10 ans la qualité et l'étanchéité des doubles vitrages.



Le label Qualicoat assure une qualité supérieure pour les menuiseries en alu thermolaqué, dont l'usage se destine principalement en milieu extérieur.

VOTRE MENUISIER CRÉATEUR JANNEAU

JANNEAU
menuisier créateur